

中井町統計書

(令 和 7 年 版)

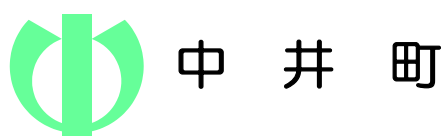



「中」と「井」をモノグラム（組み合わせて記号化）したもので、円は和と協力、剣尖は向上発展を端的にあらわしたものである。全国より募集して制作された。

昭和38年5月1日制定

中井町民憲章

美しく由緒深いゆるぎ丘陵の大自然に囲まれて住むわたくしたち中井町民は、この町を愛し、この町の調和ある発展に願いをこめて、ここに町民憲章を定めます。

1. たがいに助け合い、心のかよった平和で、“仲いい町”にしましょう。
1. 心身をきたえ、健康で働くことを喜び合える、明るい町にしましょう。
1. きまりや約束を守り、よい習慣を育てて、住みよい町にしましょう。
1. 緑と水を大切にし、環境を整えて、きれいな町にしましょう。
1. 常に学ぶことを心がけ、教養を高めて、文化の香り豊かな町にしましょう。

昭和55年3月1日制定

町の花



ききょう

昭和52年9月1日制定

町の木



きんもくせい

昭和52年9月1日制定

町の鳥



シラサギ

昭和55年3月1日制定

町の色



わかくさ色
7 G 7 Y / 12
日本工業規格
Z 8721 準拠

昭和55年3月1日制定

はじめに

ここに令和7年版中井町統計書を刊行いたします。

本書は、中井町の人口・産業・福祉・教育・文化などの各分野にわたる基本的な統計資料を収録し、町勢の現況とその推移を明らかにしたものです。

本書が、町民をはじめ各方面の方々に参考資料として、広く活用いただければ幸いです。

編さんにあたっては、今後とも利用される皆様からのご意見等をいただき、内容の整理、充実に努めてまいりたいと存じます。

おわりに、本書の刊行にあたり、貴重な資料を提供していただきました各関係機関の皆様には厚くお礼申し上げます。

令和8年3月

中井町長 戸村裕司

凡 例

1. 本書は原則として中井町全般にわたる基本的な統計資料を収録したものです。
2. 資料は、各官公庁、団体、企業及び庁内各課より提出された資料のほか、各種統計調査の結果を収録しています。
3. 資料の出所は、各表下部に明記しています。
4. 各統計表の年次については、「年」とあるのは暦年（1月～12月）、「年度」とあるものについては、会計年度（4月～翌年3月）を示します。なお、調査時点があるものについては、表下部に（〇〇年〇月〇日現在）と示しました。

※令和元年度は平成31年4月～令和2年3月となります。

5. 統計表の数値は、単位未満は四捨五入を原則としています。したがって一部の項目については、内計と計が一致しない場合もあります。
6. 統計表中の符号の用法は次のとおりです。

「0」	………	単位未満
「—」	………	皆無または該当数値なし
「…」	………	不 詳
「X」	………	該当数値はあるが、発表を差し控えたもの
「△」	………	減 少

目 次

[1. 土地・気象]

- 1. 位置及び面積 …………… 1
- 2. 都市計画区域・用途地域面積 …… 1
- 3. 地目別評価総地積 …………… 2
- 4. 河川の現況 …………… 2
- 5. 気象概況 …………… 2

[2. 人 口]

- 6. 人口の推移 …………… 3
- 7. 人口の自然動態 …………… 4
- 8. 人口の社会動態 …………… 4
- 9. 年齢別・男女別人口 …………… 5～6
- 10. 自治会別人口 …………… 7
- 11. 住居の種類別人口 …………… 8
- 12. 外国人住民数 …………… 8
- 13. 流入・流出人口 …………… 9
- 14. 昼・夜間人口 …………… 10
- 15. 労働力状態別 15 歳以上人口 …… 10
- 16. 産業分類別 15 歳以上就業者数
（男女別） …………… 11～12
- 17. 産業分類別 15 歳以上就業者数
（年齢別） …………… 13

[3. 事 業 所]

- 18. 産業分類別事業所数及び従業者数
…………… 14
- 19. 字別事業所及び従業者数 ……15～16

[4. 農 業]

- 20. 専業・兼業別農家数 …………… 17
- 21. 農家人口 …………… 17
- 22. 経営耕地面積規模別農家数 …… 18
- 23. 経営耕地種類別農家数・面積
…………… 18
- 24. 農業共済事業の状況 …………… 19～20
- 25. 農地転用許可件数と面積 …… 19～20
- 26. 販売目的で作付（栽培）した作物の作
付農家数及び面積 …………… 21
- 27. 畜産農家数 …………… 21

[5. 工 業]

- 28. 工業の推移 …………… 22
- 29. 砂利採取区域の現況 …………… 22
- 30. 工業の概要 …………… 23～24
- 31. 業種別工業の推移 …………… 25

[6. 建築・土木]

- 32. 課税家屋数 …………… 26
- 33. 土地区画整理事業の施行状況 …… 26
- 34. 建築確認受付件数 …………… 27
- 35. 急傾斜地の現況 …………… 27
- 36. 公園施設等の状況 …………… 27

[7. 水道・下水道]

- 37. 水道の給水状況 …………… 28
- 38. 公共下水道状況 …………… 29

[8. 運輸・通信・道路]

39. 電話設置数	30
40. ケーブルテレビ加入状況	30
41. 自動車保有台数	31～32
42. バス運行状況	31
43. 東名高速道路秦野中井インター チェンジ利用状況	32
44. 交通安全施設の現況	33
45. 県道の現況	33
46. 町道の現況	33
47. 橋りょうの現況	33

[9. 福祉・社会保障]

48. 保育園の概況	34
49. 国民健康保険加入状況	34
50. 国民健康保険税収納状況	34
51. 国民健康保険給付状況	35～36
52. 国民年金加入状況	35
53. 国民年金受給状況	35～36
54. 民生委員・児童委員数	37
55. ひとり親医療登録者の状況	37
56. 生活保護世帯数及び保護者数	37
57. 生活保護費の支給状況	37～38
58. 身体障がい者（児）障がい部位状況	38
59. 知的障がい者（児）程度別状況	38
60. 精神障害者保健福祉手帳所持者数・ 通院医療費公費負担制度利用者 数	38
61. 介護保険被保険者数	39
62. 介護保険要支援・要介護認定数	39

[10. 保健・衛生]

63. 医療・薬務関係施設数	40
64. 乳幼児健康診査の状況	40
65. 妊産婦・乳幼児訪問・所内指導の 状況	40
66. 健康診査受診状況	41
67. がん集団検診受診者数	41
68. 予防接種者数	41～42
69. 献血状況	42
70. 死因別死亡者数	42
71. 犬の登録及び予防注射状況	43
72. し尿処理状況	43
73. ごみ処理状況	43

[11. 環境]

74. 公害苦情件数	44
75. 公害苦情発生原因別件数	44
76. 光化学スモッグ注意報発令日数及 び被害状況	44

[12. 災害・事故・治安]

77. 救急出動の状況	45
78. 救急搬送人員	45
79. 火災発生状況	45
80. 原因別火災発生件数	46
81. 常備消防職員及び消防団員（定員） 数	46
82. 消防施設の整備状況	47
83. 交通事故発生状況	47
84. 犯罪発生件数	47

[13. 教育・文化]

85. 学校の総覧	48
86. 義務教育施設の状況	48
87. こども園の概況	48
88. 小学校の概況	49
89. 中学校の概況	49
90. 中学校生徒の進路状況	50
91. 中井町農村環境改善センター利用 状況	50
92. 中井町農村環境改善センター図書 室蔵書冊数	50
93. 井ノ口公民館利用状況	51
94. 井ノ口公民館図書室蔵書冊数	51
95. 県・町指定重要文化財	52

[14. 財 政]

96. 一般会計歳入歳出決算額 (令和6年度)	53
97. 会計別歳入決算額	54～55
98. 会計別歳出決算額	54～55
99. 一般会計歳入決算額	56～57
100. 一般会計歳出決算額(目的別)	58～59
101. 一般会計歳出決算額(性質別)	58～59
102. 町税決算額	60～61





[15. 行政・選挙・議会]



103. 戸籍関係事務取扱件数	62
104. 選挙人名名簿登録者数	62
105. 選挙執行状況	63
106. 議会の状況	64
107. 行政機構図	65
108. 職員配置表	66



<付録> 資料提供先一覧

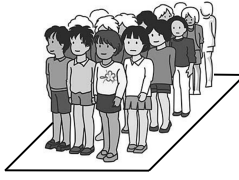
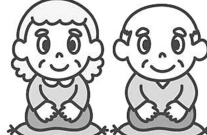

神奈川県農業共済組合西部支所
 県西土木事務所
 NTT 東日本(株)神奈川事業部
 湘南ケーブルネットワーク(株)
 関東運輸局神奈川運輸支局
 神奈川中央交通(株)
 中日本高速道路(株)東京支社
 松田警察署
 小田原市消防本部
 協同組合西湘グラヴェル
 日本年金機構小田原年金事務所



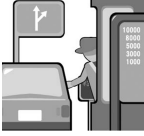

町のくらし

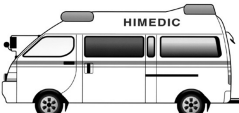

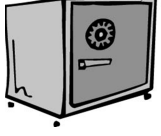

<p>世帯人数</p>  <p>1世帯あたり2.5人</p>	<p>出生</p>  <p>10.1日に1人</p>	<p>死亡</p>  <p>2.9日に1人</p>	<p>転入</p>  <p>1日に0.8人</p>
---	---	---	--

<p>転出</p>  <p>1日に0.8人</p>	<p>人口密度</p>  <p>441.9人/km²</p>	<p>高齢化率</p>  <p>36.6%</p>	<p>水道給水量</p>  <p>1日1人あたり平均577ℓ</p>
--	--	---	---

<p>乗用自動車</p>  <p>1世帯あたり1.5台</p>	<p>東名秦野中井 I C 利用</p>  <p>1日に12,181台</p>	<p>医師</p>  <p>住民1104.3人に1人</p>	<p>教員数</p>  <p>こども園児 4.2人に1人 小学校児童 9.9人に1人 中学校生徒 8.5人に1人</p>
---	---	--	--

<p>犯罪</p>  <p>11.4日に1件</p>	<p>救急出動</p>  <p>1日に1.8件</p>	<p>火災</p>  <p>73.0日に1件</p>	<p>交通事故</p>  <p>17.4日に1件</p>
---	--	--	---

<p>町の財政</p>  <p>1人あたり支出520,835円</p>	<p>町税負担額</p>  <p>1人あたり306,909円</p>	<p>結婚</p>  <p>5.6日に1組</p>	<p>離婚</p>  <p>18.3日に1組</p>
--	---	---	---

<p>し尿処理</p>  <p>年間1世帯あたり678.9ℓ</p>	<p>ごみ処理量</p>  <p>年間1世帯あたり781.1kg</p>	<p>国民健康保険</p>  <p>1世帯あたり 保険税 173,425円 保険給付費 724,962円</p>	<p>町会議員</p>  <p>有権者627.3人に1人</p>
---	---	---	---

1. 土地・気象

1. 位置及び面積

方 位	経 緯 度	地 名
最 東 端	東 経 139° 15´ 04″ 北 緯 35° 21´ 15″	東 原 (遠藤原)
最 西 端	東 経 139° 11´ 10″ 北 緯 35° 21´ 04″	向 立 (松本上)
最 南 端	東 経 139° 12´ 11″ 北 緯 35° 18´ 26″	六本松 (大久保)
最 北 端	東 経 139° 12´ 23″ 北 緯 35° 21´ 41″	大谷津 (境別所)

地 名	経 緯 度	標 高 (m)
役 場 (比奈窪56番地)	東 経 139° 13´ 08″ 北 緯 35° 19´ 51″	42

面積 (Km ²)	距 離 (km)		海 抜 (m)	
	東 西	南 北	最 高	最 低
19.99	5.9	6.0	323	32.5

資料：国土地理院・まち整備課

2. 都市計画区域・用途地域面積

(単位：ha)

告示年月	総面積	市 街 化 区 域								小 計	市 街 化 調 整 区 域
		住居地域	第 1 種 低層住居 専用地域	第 1 種中 高層住居 専用地域	第 1 種 住居地域	第 2 種 住居地域	準工業 地 域	工業地域	工業専用 地 域		
59.12	1,975	98	—	—	—	—	10	21	8	137	1,838
63.3	1,975	98	—	—	—	—	29	21	8	156	1,819
平成元.7	1,975	98	—	—	—	—	29	21	62	210	1,765
6.4	1,975	98	—	—	—	—	29	33	62	222	1,753
8.5	1,975	廃止	—	50	44	4	29	33	62	222	1,753
9.3	2,001	—	—	50	44	4	29	33	62	222	1,779
10.11	2,001	—	3	50	44	4	29	33	62	225	1,776
12.12	2,001	—	2	50	45	4	29	33	62	225	1,776
13.11	2,002	—	2	50	45	4	29	33	62	225	1,777
15.1	2,002	—	2	50	45	4	29	33	62	225	1,777
21.9	2,002	—	2	50	45	4	29	33	62	225	1,777
26.11	2,002	—	2	45	45	9	29	33	62	225	1,777
26.11	1,999	—	2	45	45	9	29	41	62	233	1,766
令和5.4	1,999	—	2	45	45	9	29	33	70	233	1,766
面積割合	(100.0)	—	(0.1)	(2.2)	(2.2)	(0.5)	(1.5)	(1.7)	(3.5)	(11.7)	(88.3)

※平成8年5月に住居系の用途地区区分を指定替えし、住居地域を廃止

資料：まち整備課

※面積の表示は告示の面積に基づく

3. 地目別評価総地積

(単位：ha)

区分	宅地	田	畑		山林	その他	計	
			市街化	市街化				
令和3年度	234.4	40.5	0.0	540.4	14.7	680.9	502.8	1,999.0
令和4年度	235.7	40.3	0.0	538.4	14.4	681.8	502.8	1,999.0
令和5年度	236.1	40.3	0.0	533.8	13.8	684.8	504.0	1,999.0
令和6年度	236.7	40.1	0.0	531.4	46.4	684.5	506.0	1,999.0
令和7年度	237.4	40.1	0.0	529.6	15.9	685.7	506.2	1,999.0

※各年度1月1日現在

資料：税務町民課

4. 河川の現況

河川名	総延長(km)	等級
中村川	4.71	二級河川
藤沢川	2.44	〃

※令和6年度末

資料：県西土木事務所

5. 気象概況

区分	気温(℃)			平均湿度(%)	降雨量(mm)
	平均	最高	最低		
令和3年	16.7	35.2	-2.4	66.9	1,910.0
令和4年	16.6	37.4	-2.3	68.5	1,628.5
令和5年	17.7	36.7	-3.7	68.4	1,468.0
令和6年	18.1	38.4	-1.2	70.0	2,266.5
1月	8.2	18.8	-1.2	53.6	50.0
2月	8.8	23.8	1.1	65.4	81.5
3月	10.4	26.7	0.1	59.3	224.0
4月	16.7	26.0	7.5	75.2	137.5
5月	19.8	27.3	8.9	72.0	218.5
6月	23.0	33.6	15.5	77.8	387.0
7月	29.0	38.4	22.7	76.5	104.5
8月	28.9	37.5	20.4	81.0	606.5
9月	27.3	36.9	18.8	76.1	37.0
10月	21.2	32.9	11.0	78.3	240.0
11月	14.6	24.8	4.8	70.1	180.0
12月	8.8	19.9	-0.1	54.5	0.0

(小田原市消防本部管内)

資料：小田原市消防本部「消防年報」

2. 人口

6. 人口の推移

(単位：人 世帯)

区 分	人 口			世 帯 数	1 世 帯 当り人口	人口性比 (女=100)
	総 数	男	女			
平成8年	10,395	5,315	5,080	3,086	3.37	104.6
平成9年	10,347	5,306	5,041	3,090	3.35	105.3
平成10年	10,336	5,297	5,039	3,123	3.31	105.1
平成11年	10,254	5,244	5,010	3,097	3.31	104.7
平成12年	10,222	5,213	5,009	3,067	3.33	104.1
平成13年	10,167	5,195	4,972	3,097	3.28	104.5
平成14年	10,178	5,200	4,978	3,114	3.27	104.5
平成15年	10,132	5,152	4,980	3,138	3.23	103.5
平成16年	10,237	5,193	5,044	3,273	3.13	103.0
平成17年	10,173	5,174	4,999	3,192	3.19	103.5
平成18年	10,126	5,146	4,980	3,267	3.10	103.3
平成19年	10,045	5,100	4,945	3,295	3.05	103.1
平成20年	10,009	5,062	4,947	3,312	3.02	102.3
平成21年	10,060	5,085	4,975	3,366	2.99	102.2
平成22年	10,010	5,007	5,003	3,333	2.84	100.1
平成23年	9,989	5,005	4,984	3,392	2.94	100.4
平成24年	9,807	4,903	4,904	3,325	2.95	100.0
平成25年	9,831	4,896	4,935	3,381	2.91	99.2
平成26年	9,759	4,862	4,897	3,401	2.87	99.3
平成27年	9,679	4,834	4,845	3,359	2.88	99.8
平成28年	9,583	4,789	4,794	3,375	2.84	99.9
平成29年	9,561	4,800	4,761	3,427	2.79	100.8
平成30年	9,453	4,738	4,715	3,421	2.76	100.5
令和元年	9,368	4,712	4,656	3,449	2.72	101.2
令和2年	9,265	4,666	4,599	3,478	2.66	101.5
令和3年	9,115	4,559	4,556	3,398	2.68	100.1
令和4年	9,098	4,551	4,547	3,458	2.63	100.1
令和5年	8,971	4,475	4,496	3,441	2.61	99.5
令和6年	8,907	4,450	4,457	3,482	2.56	99.8
令和7年	8,834	4,417	4,417	3,541	2.49	100.0

※各年10月1日現在

資料：国勢調査

神奈川県人口統計調査

7. 人口の自然動態

(単位：人)

区分	増減	出生			死亡		
		総数	男	女	総数	男	女
平成30年	△ 72	36	14	22	108	57	51
平成31・令和元年	△ 64	45	21	24	109	60	49
令和2年	△ 78	30	15	15	108	50	58
令和3年	△ 99	32	19	13	131	80	51
令和4年	△ 96	29	10	19	125	70	55
令和5年	△ 114	29	12	17	143	81	62
令和6年	△ 87	28	15	13	115	56	59
令和7年	△ 90	35	18	17	125	67	58
1月	△ 10	4	2	2	14	7	7
2月	△ 15	0	0	0	15	6	9
3月	△ 10	0	0	0	10	3	7
4月	△ 5	2	2	0	7	4	3
5月	△ 6	3	3	0	9	7	2
6月	△ 5	5	1	4	10	3	7
7月	△ 11	2	2	0	13	9	4
8月	△ 7	4	1	3	11	7	4
9月	△ 6	4	2	2	10	6	4
10月	△ 5	6	5	1	11	5	6
11月	△ 8	2	0	2	10	6	4
12月	△ 2	3	0	3	5	4	1

資料：税務町民課

8. 人口の社会動態

(単位：人)

区分	増減	転入				転出			
		総数	県外から	県内から	その他	総数	県外へ	県内へ	その他
平成30年	△ 8	313	122	187	4	321	130	176	15
平成31・令和元年	△ 24	360	153	190	17	384	148	228	8
令和2年	△ 51	263	80	175	8	314	86	216	12
令和3年	△ 64	237	87	146	4	301	116	173	12
令和4年	65	327	114	207	6	262	114	143	5
令和5年	△ 22	308	116	181	11	330	135	185	10
令和6年	56	330	140	178	12	274	113	156	5
令和7年	0	297	117	173	7	297	101	191	5
1月	16	29	6	23	0	13	5	7	1
2月	1	21	8	13	0	20	5	15	0
3月	13	31	13	18	0	18	8	10	0
4月	△ 25	36	8	28	0	61	30	31	0
5月	△ 3	27	17	10	0	30	12	18	0
6月	8	25	14	11	0	17	4	13	0
7月	15	26	15	11	0	11	3	7	1
8月	3	30	10	19	1	27	5	22	0
9月	△ 10	18	9	9	0	28	8	20	0
10月	0	17	4	10	3	17	5	11	1
11月	△ 14	19	9	10	0	33	11	21	1
12月	△ 4	18	4	11	3	22	5	16	1

資料：税務町民課

9. 年齢別・男女別人口

年齢別	令和7年			令和6年			令和5年		
	総数	男	女	総数	男	女	総数	男	女
総数	8,902	4,453	4,449	8,933	4,447	4,486	9,069	4,525	4,544
0～4	173	89	84	173	84	89	182	82	100
0	30	17	13	31	14	17	32	11	21
1	32	17	15	37	15	22	32	20	12
2	42	16	26	32	21	11	33	15	18
3	34	22	12	32	16	16	43	19	24
4	35	17	18	41	18	23	42	17	25
5～9	234	117	117	241	121	120	249	126	123
5	42	19	23	43	17	26	46	28	18
6	44	18	26	45	28	17	47	27	20
7	44	27	17	47	27	20	56	25	31
8	48	28	20	56	25	31	51	25	26
9	56	25	31	50	24	26	49	21	28
10～14	271	136	135	293	145	148	336	169	167
10	48	24	24	24	19	26	52	27	25
11	45	18	27	27	25	25	62	36	26
12	51	26	25	25	37	27	65	32	33
13	64	37	27	27	31	32	69	32	37
14	63	31	32	32	33	38	88	42	46
15～19	399	194	205	428	218	210	430	234	196
15	72	33	39	39	44	47	79	35	44
16	89	43	46	46	33	42	79	35	44
17	74	33	41	41	35	44	79	43	36
18	79	35	44	44	41	37	99	62	37
19	85	50	35	35	65	40	94	59	35
20～24	445	261	184	426	242	184	409	219	190
20	107	63	44	98	62	36	88	52	36
21	98	63	35	92	59	33	85	38	47
22	89	58	31	91	38	53	76	44	32
23	84	37	47	68	41	27	77	45	32
24	67	40	27	77	42	35	83	40	43
25～29	326	188	138	280	160	120	274	172	102
25	79	42	37	65	31	34	64	46	18
26	69	35	34	59	40	19	60	39	21
27	66	46	20	62	40	22	57	28	29
28	64	42	22	50	24	26	49	30	19
29	48	23	25	44	25	19	44	29	15
30～34	236	135	101	276	154	122	286	141	145
30	39	23	16	44	29	15	53	28	25
31	47	32	15	53	28	25	52	28	24
32	50	29	21	52	31	21	53	27	26
33	48	24	24	51	28	23	71	33	38
34	52	27	25	76	38	38	57	25	32
35～39	354	183	171	338	173	165	375	204	171
35	77	40	37	59	27	32	70	38	32
36	65	30	35	70	37	33	69	38	31
37	66	36	30	67	35	32	79	43	36
38	73	39	34	76	40	36	63	36	27
39	73	38	35	66	34	32	94	49	45
40～44	428	233	195	465	255	210	499	275	224
40	63	33	30	89	46	43	83	42	41
41	86	45	41	81	41	40	96	55	41
42	80	40	40	99	57	42	103	58	45
43	100	58	42	101	58	43	92	51	41
44	99	57	42	95	53	42	125	69	56
45～49	624	320	304	666	330	336	688	341	347
45	96	53	43	128	70	58	135	74	61
46	127	69	58	134	72	62	138	65	73
47	134	73	61	138	65	73	124	57	67
48	142	68	74	123	57	66	146	68	78
49	125	57	68	143	66	77	145	77	68

※各年1月1日現在

(単位：人)

年齢別	令和7年			令和6年			令和5年		
	総数	男	女	総数	男	女	総数	男	女
50～54	716	378	338	689	370	319	654	351	303
50	145	67	78	146	76	70	160	90	70
51	144	75	69	159	89	70	142	74	68
52	163	92	71	141	74	67	123	69	54
53	141	76	65	121	67	54	121	63	58
54	123	68	55	122	64	58	108	55	53
55～59	579	301	278	562	280	282	549	271	278
55	128	69	59	105	54	51	141	77	64
56	110	57	53	137	74	63	86	36	50
57	136	73	63	87	36	51	116	64	52
58	85	34	51	118	65	53	115	50	65
59	120	68	52	115	51	64	91	44	47
60～64	503	229	274	473	224	249	491	231	260
60	116	50	66	90	43	47	90	44	46
61	91	44	47	91	45	46	102	43	59
62	91	45	46	99	41	58	107	51	56
63	97	38	59	108	52	56	85	42	43
64	108	52	56	85	43	42	107	51	56
65～69	569	290	279	612	293	319	642	299	343
65	85	43	42	108	52	56	118	59	59
66	111	55	56	117	59	58	119	63	56
67	117	59	58	121	65	56	138	70	68
68	120	65	55	136	68	68	131	50	81
69	136	68	68	130	49	81	136	57	79
70～74	749	327	422	821	381	440	894	428	466
70	130	50	80	134	55	79	150	72	78
71	133	55	78	148	71	77	174	75	99
72	149	71	78	172	76	96	169	78	91
73	171	76	95	165	77	88	208	107	101
74	166	75	91	202	102	100	193	96	97
75～79	828	405	423	789	384	405	746	359	387
75	202	100	102	192	96	96	190	95	95
76	192	97	95	180	89	91	153	71	82
77	176	85	91	147	66	81	117	61	56
78	146	66	80	116	60	56	157	74	83
79	112	57	55	154	73	81	129	58	71
80～84	590	262	328	537	246	291	503	231	272
80	150	71	79	127	57	70	125	60	65
81	124	54	70	119	56	63	108	44	64
82	116	53	63	101	41	60	115	52	63
83	96	37	59	109	49	60	83	44	39
84	104	47	57	81	43	38	72	31	41
85～89	314	128	186	284	111	173	285	116	169
85	76	40	36	68	28	40	89	37	52
86	63	23	40	83	32	51	63	30	33
87	74	29	45	57	26	31	57	17	40
88	53	22	31	52	16	36	33	12	21
89	48	14	34	24	9	15	43	20	23
90～94	143	56	87	161	56	105	170	60	110
90	19	9	10	35	15	20	47	20	27
91	33	14	19	39	15	24	31	11	20
92	35	14	21	28	10	18	35	10	25
93	26	10	16	34	9	25	31	11	20
94	30	9	21	25	7	18	26	8	18
95～99	79	16	63	84	15	69	72	11	61
95	20	5	15	23	6	17	27	6	21
96	22	6	16	25	5	20	18	3	15
97	20	3	17	15	3	12	9	1	8
98	10	2	8	8	1	7	15	0	15
99	7	0	7	13	0	13	3	1	2
100歳以上	21	3	18	14	3	11	13	2	11
年齢不詳	321	202	119	321	202	119	322	203	119

資料：神奈川県年齢別人口統計調査

10. 自治会別人口

(単位：人、世帯)

自治会	世帯数	人口		
		総数	男	女
総数	3,663	8,354	4,182	4,172
中村上地区	284	711	332	376
比奈窪	41	101	49	51
松本下	55	140	64	76
松本上	52	120	52	67
岩倉	27	79	39	40
雑色	38	95	49	46
鴨沢	42	97	44	52
古怒田	29	79	35	44
中村下地区	649	1,601	796	819
半分形	79	202	104	99
大久保	134	376	187	194
遠藤	147	345	167	179
五所宮	75	186	90	95
北田	75	166	86	87
久所	70	163	77	86
藤沢	69	163	85	79
境地区	212	468	252	215
境原	100	195	109	86
本境	45	107	54	53
境別所	67	166	89	77
井ノ口地区	1,323	3,263	1,613	1,654
下井ノ口	81	202	98	104
北窪	196	486	237	249
宮向	202	486	233	253
宮前	182	464	225	240
宮上	152	368	180	188
宮原	333	832	422	408
葛川	22	50	23	27
砂口	37	85	46	43
遠藤原	53	137	72	66
五分一	65	153	77	76
その他	1,195	2,297	1,189	1,108

※令和8年1月1日現在

資料：税務町民課

11. 住居の種類別人口

区 分		世 帯 数	世帯人員	1 世 帯 当 た り 人 員
平成27年		世帯	人	人
住宅に住む一般世帯		3,275	7,156	2.19
主 世 帯	持ち家	2,785	8,155	2.93
	公営借家	2	2	1.00
	民営借家	415	858	2.07
	給与住宅	56	114	2.04
	合 計	3,258	9,129	2.80
間 借 り		17	27	1.59
住宅以外に住む 一般世帯		77	80	1.04
令和2年				
住宅に住む一般世帯		3,353	8,770	2.62
主 世 帯	持ち家	2,802	7,740	2.76
	公営借家	4	7	1.75
	民営借家	414	798	1.93
	給与住宅	93	149	1.60
	合 計	3,313	8,694	8.04
間 借 り		40	76	1.90
住宅以外に住む 一般世帯		72	82	1.14

※各年10月1日現在

資料：国勢調査

12. 外国人住民数

(単位：人)

	ブラジル	ペルー	フィリピン	韓国	ベトナム	中国	その他	合計
令和2年	21	27	197	6	45	24	14	334
令和3年	21	23	181	7	59	22	13	326
令和4年	20	29	206	5	89	19	20	388
令和5年	21	27	204	5	100	21	23	401
令和6年	21	28	226	6	117	18	31	447
令和7年	24	27	227	6	127	18	42	471

※各年12月末日現在

資料：税務町民課

13. 流入・流出人口

(単位：人)

町外から中井町へ（流入）			県・市町村別	中井町から町外へ（流出）		
通学者	就業者	総数		総数	就業者	通学者
1	5,502	5,503	総	2,955	2,576	379
1	5,502	5,503	数			
-	223	223	県	2,689	2,367	322
-	44	44	横 浜 市	186	153	33
-	9	9	川 崎 市	32	27	5
-	504	504	横 須 賀 市	6	6	-
-	13	13	平 塚 市	310	288	22
-	85	85	鎌 倉 市	21	16	5
-	793	793	藤 沢 市	71	61	10
-	85	85	小 田 原 市	400	370	30
-	66	66	茅 ヶ 崎 市	46	35	11
1	1,964	1,965	相 模 原 市	36	28	8
-	107	107	秦 野 市	696	645	51
-	15	15	厚 木 市	134	115	19
-	175	175	大 和 市	12	12	-
-	46	46	伊 勢 原 市	135	105	30
-	26	26	海 老 名 市	33	29	4
-	191	191	座 間 市	14	12	2
-	16	16	南 足 柄 市	43	42	1
-	4	4	綾 瀬 市	6	6	-
-	20	20	愛 川 町	6	6	-
-	168	168	寒 川 町	12	12	-
-	432	432	大 磯 町	132	87	45
-	193	193	二 宮 町	152	132	20
-	95	95	大 井 町	56	52	4
-	59	59	松 田 町	47	30	17
-	130	130	山 北 町	37	35	2
-	8	8	開 成 町	36	33	3
-	17	17	箱 根 町	23	23	-
-	14	14	湯 河 原 町	4	4	-
0	0	0	そ の 他 の 市 町 村	3	3	-
-	-	-	他	266	209	57
-	-	-	埼 玉 県	5	5	-
-	-	-	東 京 都	215	161	54
-	-	-	静 岡 県	32	30	2
-	-	-	そ の 他 の 県	14	13	1

※令和2年10月1日 15歳未満を除く

資料：国勢調査

14. 昼・夜間人口

(単位：人、%)

区分	夜間(常住)人口			昼間人口			昼夜間人口比率 (夜間人口=100)	
	平成27年	令和2年		平成27年	令和2年		平成27年	令和2年
		人口	増減率		人口	増減率		
総数	9,679	9,300	△ 3.9	11,986	12,013	0.2	123.8	129.2
15歳未満	1,076	839	△ 22.0	1,067	827	△ 22.5	99.2	98.6
15～19	505	451	△ 10.7	141	121	△ 14.2	27.9	26.8
20～24	373	385	3.2	287	353	23.0	76.9	91.7
25～29	373	272	△ 27.1	529	416	△ 21.4	141.8	152.9
30～34	452	329	△ 27.2	749	581	△ 22.4	165.7	176.6
35～44	1,353	1,025	△ 24.2	2,095	1,722	△ 17.8	154.8	168.0
45～54	1,147	1,312	14.4	2,298	2,367	3.0	200.3	180.4
55～64	1,362	1,062	△ 22.0	1,732	1,809	4.4	127.2	170.3
65～74	1,723	1,673	△ 2.9	1,760	1,861	5.7	102.1	111.2
75歳以上	1,307	1,630	24.7	1,320	1,634	23.8	101.0	100.2
男	4,384	4,664	6.4	6,521	6,453	△ 1.0	148.7	138.4
15歳未満	544	403	△ 25.9	544	400	△ 26.5	100.0	99.3
15～19	299	261	△ 12.7	75	70	△ 6.7	25.1	26.8
20～24	190	218	14.7	175	214	22.3	92.1	98.2
25～29	194	141	△ 27.3	342	273	△ 20.2	176.3	193.6
30～34	242	176	△ 27.3	477	362	△ 24.1	197.1	205.7
35～44	708	550	△ 22.3	1,167	986	△ 15.5	164.8	179.3
45～54	609	681	11.8	1,377	1,288	△ 6.5	226.1	189.1
55～64	656	532	△ 18.9	912	977	7.1	139.0	183.6
65～74	867	801	△ 7.6	913	972	6.5	105.3	121.3
75歳以上	517	698	35.0	531	708	33.3	102.7	101.4
女	4,845	4,636	△ 4.3	5,465	5,560	1.7	112.8	119.9
15歳未満	532	436	△ 18.0	523	427	△ 18.4	98.3	97.9
15～19	206	190	△ 7.8	66	51	△ 22.7	32.0	26.8
20～24	183	167	△ 8.7	112	139	24.1	61.2	83.2
25～29	179	131	△ 26.8	187	143	△ 23.5	104.5	109.2
30～34	210	153	△ 27.1	272	219	△ 19.5	129.5	143.1
35～44	645	475	△ 26.4	928	736	△ 20.7	143.9	154.9
45～54	538	631	17.3	921	1,079	17.2	171.2	171.0
55～64	706	530	△ 24.9	820	832	1.5	116.1	157.0
65～74	856	872	1.9	847	889	5.0	98.9	101.9
75歳以上	790	932	18.0	789	926	17.4	99.9	99.4

※各年10月1日現在

夜間(常住)人口の総数は年齢不詳を含む。

資料：国勢調査

15. 労働力状態別15歳以上人口

(単位：人)

区分	総数	労働力人口						完全失業者	非労働力人口
		総数	就業者				休業者		
			総数	主に仕事	家事のほか仕事	通学のかたわら仕事			
総数	8,139	4,671	4,497	3,552	741	96	108	174	3,408
男	4,058	2,664	2,542	2,344	81	49	68	122	1,362
女	4,081	2,007	1,955	1,208	660	47	40	52	2,046

※令和2年10月1日現在 労働力状態「不詳」を含む。

資料：国勢調査

16. 産業分類別15歳以上就業者数（男女別）

区 分		令 和 2 年				平 成 27 年			
		就 業 人 口				就 業 人 口			
		総 数	構成比	男	女	総 数	構成比	男	女
第 一 次 産 業	農 業	330	7.3	197	133	424	5.6	249	175
	林 業	6	0.1	4	2	2	0.1	1	1
	小 計	336	7.5	201	135	426	5.7	250	176
第 二 次 産 業	鉱 採 業 石 採 業 砂 利 採 取 業	5	0.1	4	1	20	0.3	16	4
	建 設 業	362	8.0	290	72	393	5.2	327	66
	製 造 業	904	20.1	599	305	2,643	34.8	1,830	813
	小 計	1,271	28.3	893	378	3,056	40.3	2,173	883
第 三 次 産 業	電気・ガス・熱供給・水道業	16	0.4	15	1	8	0.1	5	3
	情報通信業	122	2.7	91	31	546	2.9	457	89
	運輸・郵便業	310	6.9	222	88	805	7.2	475	330
	卸売・小売業	579	12.9	261	318	715	9.4	351	364
	金融・保険業	57	1.3	18	39	31	0.4	15	16
	不動産業 物品賃貸業	63	1.4	32	31	68	0.9	43	25
	学術研究，専門・ 技術サービス業	89	2.0	52	37	225	3.0	172	53
	飲食店，宿泊業	203	4.5	68	135	135	1.8	38	97
	生活関連サービス 業，娯楽業	169	3.8	73	96	178	2.3	67	111
	医療，福祉	490	10.9	141	349	561	7.4	209	352
	教育， 学習支援業	181	4.0	76	105	130	1.7	42	88
	複合サービス事業	26	0.6	12	14	30	0.4	15	15
	サービス業(他に分類 されないもの)	331	7.4	215	116	401	5.3	239	162
	公務(他に分類され ないもの)	144	3.2	108	36	124	1.6	88	36
小 計	2,780	61.8	1,384	1,396	3,957	44.4	2,216	1,741	
合 計	4,497	100.0	2,542	1,955	7,605	100.0	4,728	2,877	

※各年10月1日現在 合計には産業分類不能の産業を含む

※平成17・22年国勢調査において第3次産業の項目に変更あり。

(単位：人、%)

区 分		平成 22 年				区 分		平成 17 年			
		就 業 人 口						就 業 人 口			
		総 数	構成比	男	女			総 数	構成比	男	女
第一次産業	農 業	431	8.5	258	173	第一次産業	農 業	589	10.6	324	265
	林 業	1	0.1	1	0		林 業	3	0.1	3	0
	小 計	432	8.6	259	173		小 計	592	10.7	327	265
第二次産業	鉱採石業 砂利採取業	8	0.2	6	2	第二次産業	鉱 業	16	0.3	12	4
	建設業	380	7.5	297	83		建設業	387	7.0	296	91
	製造業	1,076	21.3	767	309		製造業	1,259	22.6	912	347
	小 計	1,464	29.0	1,070	394		小 計	1,662	29.9	1,220	442
第三次産業	電気・ガス・熱 供給・水道業	20	0.4	17	3	第三次産業	電気・ガス・熱供 給・水道業	30	0.5	27	3
	情報通信業	148	2.9	117	31		情報通信業	146	2.6	102	44
	運輸・郵便業	358	7.1	256	102		運輸業	371	6.7	294	77
	卸売・小売業	678	13.4	308	370		卸売・小売業	742	13.4	340	402
	金融・保険業	91	1.8	25	66		金融・保険業	87	1.6	28	59
	不動産業 物品賃貸業	72	1.4	40	32		不動産業	64	1.2	41	23
	学術研究、専 門・技術サー ビス業	104	2.1	72	32		飲食店、宿泊業	182	3.3	65	117
	飲食店、宿泊業	228	4.5	81	147		医療、福祉	397	7.1	92	305
	生活関連サー ビス業、娯楽業	178	3.5	78	100		教育、 学習支援業	180	3.2	74	106
	医療、福祉	442	8.8	111	331		複合サービス事業	60	1.1	38	22
	教育、 学習支援業	193	3.8	82	111		サービス業(他に分 類されないもの)	753	13.5	446	307
	複合サービス事業	41	0.8	28	13		公務(他に分類さ れないもの)	229	4.1	192	37
	サービス業(他に 分類されないもの)	315	6.2	209	106		小 計	3,241	58.3	1,739	1,502
	公務(他に分類 されないもの)	195	3.9	153	42						
小 計	3,063	60.6	1,577	1,486							
合 計	5,049	100.0	2,954	2,095	合 計	5,560	100.0	3,322	2,238		

資料：国勢調査

17. 産業分類別15歳以上就業者数（年齢別）

（単位：人）

区 分		総数	年 齢										
			15-19	20-24	25-29	30-34	35-39	40-44	45-49	50-54	55-59	60-64	65歳以上
第一次産業	農 業	330	-	2	4	2	7	21	12	8	12	25	237
	林 業	6				1	1	1	2	1			
	小 計	336	-	2	4	3	8	22	14	9	12	25	237
第二次産業	鉱 業	5	-	-	-	-	-	1	1	-	-	1	2
	建 設 業	362	4	16	16	19	28	44	49	35	28	33	90
	製 造 業	904	6	53	50	75	85	117	139	107	101	85	86
	小 計	1,271	10	69	66	94	113	162	189	142	129	119	178
第三次産業	電気・ガス・熱・水道業	16	-	-	-	2	-	-	6	3	3	1	1
	情報通信業	122	-	7	8	5	11	19	17	29	15	7	4
	運輸、郵便業	310	2	13	16	16	27	40	52	41	38	32	33
	卸売・小売業	579	30	46	24	31	41	64	87	63	38	45	110
	金融・保険業	57	-	4	8	3	2	5	5	8	9	8	5
	不動産、物品賃貸業	63	-	2	1	4	5	3	12	7	3	2	24
	学術研究、専門・技術サービス業	89	1	6	6	4	6	8	12	10	7	9	20
	宿泊、飲食サービス業	203	10	18	10	6	8	18	33	30	13	19	38
	生活関連サービス業、娯楽業	169	-	19	6	15	25	8	19	16	13	11	37
	医療、福祉	490	2	24	43	28	43	79	70	46	47	40	68
	教育、学習支援業	181	1	17	12	11	23	21	18	20	22	17	19
	複合サービス事業	26	-	2	-	3	2	2	10	1	5	-	1
	サービス業(他に分類されないもの)	331	-	15	9	15	16	30	41	37	28	41	99
	公務(他に分類されないもの)	144	2	4	7	11	14	9	27	22	16	12	20
	分類不能の産業	110	4	12	5	11	9	12	11	11	5	9	21
小 計	2,890	52	189	15	165	232	318	420	344	262	253	500	
合 計	4,497	62	260	85	262	353	502	623	495	403	397	915	

※令和2年10月1日現在

合計には産業分類不能産業を含む

資料：国勢調査

3. 事業所

18. 産業分類別事業所数及び従業者数

(単位：事業所、人、%)

区分	事業所数						従業者数					
	26年		28年		3年		26年		28年		3年	
	実数	構成比	実数	構成比	実数	構成比	実数	構成比	実数	構成比	実数	構成比
総数	471	101.1	453	97.2	466	100.0	7,819	106.5	7,762	105.8	7,339	100.0
農業・林業	11	2.4	10	2.1	10	2.1	78	1.1	66	0.9	55	0.7
漁業	-	-	-	-	-	-	-	-	-	-	-	-
鉱業、採石業、 砂利採取業	4	0.9	4	0.9	3	0.6	39	0.5	47	0.6	28	0.4
建設業	69	14.8	71	15.2	69	14.8	432	5.9	430	5.9	417	5.7
製造業	83	17.8	77	16.5	71	15.2	2,698	36.8	2,864	39.0	2,969	40.5
電気・ガス・ 熱供給・水道業	1	0.2	-	-	1	0.2	10	0.1	-	-	-	-
情報通信業	4	0.9	4	0.9	3	0.6	677	9.2	683	9.3	233	3.2
運輸業	33	7.1	30	6.4	30	6.4	690	9.4	827	11.3	680	9.3
卸売・小売業	99	21.2	98	21.0	97	20.8	1,161	15.8	1,115	15.2	1,327	18.1
金融・保険業	2	0.4	2	0.4	4	0.9	23	0.3	21	0.3	19	0.3
不動産業	32	6.9	34	7.3	39	8.4	97	1.3	90	1.2	104	1.4
学術研究、 専門技術サービス業	11	2.4	10	2.1	12	2.6	187	2.5	168	2.3	73	1.0
宿泊業、飲食 サービス業	26	5.6	22	4.7	26	5.6	281	3.8	219	3.0	134	1.8
生活関連サービス 業、娯楽業	28	6.0	29	6.2	23	4.9	306	4.2	369	5.0	393	5.4
教育、 学習支援業	10	2.1	5	1.1	4	0.9	90	1.2	17	0.2	20	0.3
医療、福祉	26	5.6	23	4.9	29	6.2	829	11.3	552	7.5	602	8.2
複合 サービス事業	4	0.9	4	0.9	4	0.9	27	0.4	28	0.4	24	0.3
サービス業 (他に分類されないもの)	28	6.0	30	6.4	41	8.8	194	2.6	266	3.6	261	3.6

資料：経済センサス基礎調査(H26)、経済センサス活動調査(H28)、経済センサス活動調査(R3)

※平成26年7月1日現在、平成28年6月1日現在、令和3年6月1日現在

19. 字別事業所数及び従業者数

区分	総数		農林漁業		鉱業, 採石業, 砂利採取業		建設業		製造業		電気・ガス・ 熱供給・ 水道業		情報通信業		運輸業, 郵便業		卸売業, 小売業	
	事業 所数	従業者 数	事業 所数	従業者 数	事業 所数	従業者 数	事業 所数	従業者 数	事業 所数	従業者 数	事業 所数	従業者 数	事業 所数	従業者 数	事業 所数	従業者 数	事業 所数	従業者 数
総数	475	7,639	10	55	3	28	69	417	71	2,969	2	8	3	233	30	680	97	1,327
井ノ口	201	3,168	1	2	-	-	28	168	13	1,297	1	-	1	5	15	362	42	427
遠藤	55	755	-	-	2	17	8	29	13	392	-	-	-	-	3	70	11	137
鳴沢	8	24	-	-	-	-	2	3	1	9	-	-	-	-	-	-	2	5
岩倉	5	135	-	-	-	-	2	4	1	102	-	-	-	-	-	-	1	22
久所	37	525	3	24	-	-	5	89	16	121	-	-	1	227	1	16	3	10
境	52	2,053	1	5	-	-	2	11	11	921	-	-	-	-	10	217	13	586
境別所	4	140	1	7	-	-	1	2	-	-	-	-	-	-	-	-	1	4
古怒田	2	3	1	2	-	-	-	-	-	-	-	-	-	-	-	-	1	1
雑色	4	12	-	-	-	-	1	1	-	-	-	-	-	-	-	-	1	2
松本	13	210	2	5	-	-	4	46	1	3	-	-	-	-	-	-	2	29
田中	26	168	-	-	1	11	2	3	10	96	-	-	-	-	-	-	6	18
藤沢	11	85	-	-	-	-	2	10	2	18	-	-	-	-	-	-	3	49
半分形	10	61	-	-	-	-	3	15	1	1	-	-	-	-	-	-	1	7
比奈窪	21	131	1	10	-	-	1	1	-	-	1	8	1	1	-	-	6	20
北田	26	169	-	-	-	-	8	35	2	9	-	-	-	-	1	15	4	10

※令和3年6月1日現在

(単位：事業所、人)

金融業, 保険業		不動産業, 物品賃貸業		学術研究, 専門・技術 サービス業		宿泊業, 飲食 サービス業		生活関連 サービス業, 娯楽業		教育, 学習支援業		医療, 福祉		複合 サービス業		サービス業 (他に分類さ れないもの)	
事業 所数	従業 者数	事業 所数	従業 者数	事業 所数	従業 者数	事業 所数	従業 者数	事業 所数	従業 者数	事業 所数	従業 者数	事業 所数	従業 者数	事業 所数	従業 者数	事業 所数	従業 者数
4	19	39	104	12	73	27	135	23	393	9	140	31	773	4	24	41	261
1	10	24	69	6	22	15	88	13	202	4	65	14	269	2	10	21	172
-	-	7	20	-	-	2	9	4	11	-	-	2	63	-	-	3	7
-	-	-	-	-	-	-	-	1	4	-	-	-	-	-	-	2	3
-	-	-	-	-	-	-	-	-	-	-	-	-	-	-	-	1	7
-	-	1	2	1	5	3	10	-	-	-	-	1	11	-	-	2	10
-	-	1	1	3	42	2	9	2	46	1	8	1	165	-	-	5	42
-	-	-	-	-	-	-	-	1	127	-	-	-	-	-	-	-	-
-	-	-	-	-	-	-	-	-	-	-	-	-	-	-	-	-	-
-	-	1	1	-	-	-	-	-	-	-	-	1	8	-	-	-	-
-	-	-	-	-	-	-	-	-	-	-	-	2	120	-	-	2	7
1	8	1	3	1	1	-	-	1	1	-	-	2	23	-	-	1	4
-	-	2	5	-	-	1	2	-	-	-	-	-	-	-	-	1	1
-	-	-	-	-	-	2	9	-	-	2	25	-	-	1	4	-	-
2	1	-	-	-	-	2	8	-	-	1	32	3	34	1	10	2	6
-	-	2	3	1	3	-	-	1	2	1	10	5	80	-	-	1	2

資料：経済センサス活動調査

4. 農業

20. 専業・兼業別農家数

(単位：戸)

区 分	総農家	専業	兼業		販売農家	自給農家
			第一種	第二種		
			平成7年	520		
平成12年	501	59	53	258	370	131
平成17年	454	61	54	211	326	128
平成22年	454	73	36	198	307	147
平成27年	420	81	29	164	274	146
令和2年	394	-	-	-	238	156

※各年2月1日現在

資料：農林業センサス

※総農家数は自給農家と販売農家を合わせた数

※令和2年の調査から、専兼業別統計を廃止

21. 農 家 人 口

(単位：人)

区 分	農 家 人 口			農業従事者数			農業就業人口		
	計	男	女	計	男	女	計	男	女
平成12年	2,363	1,160	1,203	1,544	804	740	1,082	580	502
平成17年	1,960	954	1,006	685	359	326	442	201	241
平成22年	1,247	610	637	911	474	437	498	258	240
平成27年	970	473	497	702	373	329	435	223	212
令和2年	791	382	409	559	303	256	-	-	-

※各年2月1日現在

資料：農林業センサス

※農家人口は総農家に対する数値

※農業従事者数・農業就業人口は平成12年以前は総農家、平成17年は販売農家に対する各数値

※令和2年の調査から、農業就業人口の統計を廃止

農業従事者：15歳以上の世帯員のうち、自営農業に従事した者

農業就業人口：農業従事者のうち、自営農業が主の者

22. 経営耕地面積規模別農家数

(単位：戸)

区 分	総 数	0.3ha 未 満	0.3～ 0.5	0.5～ 1.0	1.0～ 1.5	1.5～ 2.0	2.0～ 3.0	3.0以上	例外規 定
昭 和 60 年	555	72	95	196	119	49	19	4	1
平 成 2 年	540	106	97	181	93	39	18	3	3
平 成 7 年	520	120	111	157	78	34	14	4	2
平 成 12 年	501	131	99	157	65	29	12	3	5
平 成 17 年	329	6	87	147	51	23	9	3	—
平 成 22 年	319	15	73	154	44	18	9	6	—
平 成 27 年	281	7	72	129	35	21	8	6	—
令 和 2 年	249	15	65	103	38	13	10	4	—

※各年2月1日現在

資料：農林業センサス

23. 経営耕地種類別農家数・面積

(単位：戸、ha)

区 分	総面積	田		畑		樹 園 地	
		田のある 経営体数	面 積	畑のある 経営体数	面 積	樹園地 のある 経営体数	面 積
平 成 2 年	479	208	31	511	224	363	161
平 成 7 年	416	192	28	486	199	358	146
平 成 12 年	373	171	25	456	180	341	136
平 成 17 年	271	111	18	296	140	241	113
平 成 22 年	305	140	23	300	162	235	120
平 成 27 年	235	81	15	235	125	208	95
令 和 2 年	197	54	11	196	101	169	84

※各年2月1日現在

資料：農林業センサス

24. 農業共済事業の状況

区 分	総 額			水 稲			陸 稲		
	共 済 金 額	農家負 担 掛金	支 払 共 済金	引 受 面積	共 済 金 額	支 払 共 済金	引 受 面積	共 済 金 額	支 払 共 済金
令和2年度	142,028	2,281	4,950	541	3,230	-	-	-	-
令和3年度	152,107	2,052	5,594	461	2,887	-	-	-	-
令和4年度	143,407	1,785	5,249	392	2,437	-	-	-	-
令和5年度	167,425	1,889	3,232	353	2,161	-	-	-	-
令和6年度	110,197	1,609	2,673	272	1,587	8	-	-	-

25. 農地転用許可件数と面積

区 分	総 額		住 宅 用 地		公的施設用地	
	件 数	面 積	件 数	面 積	件 数	面 積
令和2年度	19(9)	96(78)	4(4)	8(8)	-	-
令和3年度	14(6)	116(106)	4(4)	61(61)	-	-
令和4年度	29(18)	10(6)	13(13)	3(3)	-	-
令和5年度	26(21)	32(31)	6(4)	3(3)	-	-
令和6年度	18(11)	84(66)	7(6)	12(11)	-	-

※ () 内数字は届出によるもの(市街化区域内の転用面積)を内数で示す。

面積は、単位未満四捨五入のため、内訳と合計が一致しない場合がある。

(単位：頭、a、千円)

表			家 畜			園 芸 施 設			果 樹		
引 受 面 積	共 済 金 額	支 払 共 済 金	引 受 頭 数	共 済 金 額	支 払 共 済 金	引 受 面 積	共 済 金 額	支 払 共 済 金	引 受 面 積	共 済 金 額	支 払 共 済 金
-	-	-	379	63,103	4,950	112	75,203	-	30	492	-
-	-	-	324	54,104	5,594	109	94,653	-	30	463	-
-	-	-	315	44,775	5,249	109	95,748	-	28	447	-
-	-	-	295	37,312	3,232	149	127,490	-	29	462	-
-	-	-	302	33,721	2,665	89	74,464	-	28	425	-

資料：神奈川県農業共済組合西部支所

(単位：件、a)

鉱工業用地		商業サービス等用地		その他の施設用地		植 林		そ の 他	
件 数	面 積	件 数	面 積	件 数	面 積	件 数	面 積	件 数	面 積
3(2)	65(60)	1(0)	2(0)	7(0)	9(0)	-	-	4(3)	12(10)
2(2)	45(45)	1(0)	3(0)	5(0)	0(0)	-	-	2(0)	7(0)
-	-	4(3)	3(2)	7(0)	0(0)	-	-	5(2)	4(1)
1(1)	27(27)	1(0)	1(0)	15(14)	0(0)	-	-	3(2)	1(1)
-	-	1(1)	21(21)	6(1)	10(10)	-	-	4(3)	40(23)

資料：農業委員会

26. 販売目的で作付（栽培）した作物の作付農家数及び面積

(単位：戸、ha)

区 分		平成27年		令和2年	
		作付農家数	作付面積	作付農家数	作付面積
露 地	総 数	210	X	214	136
	稲	29	X	33	7
	麦 類	1	X	X	X
	雑 穀	-	X	-	-
	い も 類	48	3	36	2
	豆 類	15	X	14	X
	工芸農作物	12	X	13	6
	野 菜	120	X	96	X
	花き類・花木	13	-	11	3
	その他の作物	2	X	5	2
施 設	総 数	11	X	X	X
	野 菜	5	X	X	X
	花き類・花木	6	0	5	1
	その他の作物	-	-	1	X

※「種苗・苗木類」は平成17年のみ。平成22年は「その他の作物」に含める。

資料：農林業センサス

27. 畜産農家数

(単位：頭、羽)

区 分	乳 用 牛		肉 用 牛		豚		採 卵 鶏	
		頭 数	飼 養 農家数	頭 数	飼 養 農家数	頭 数	飼 養 農家数	羽 数
平 成 2 年	79	1,441	9	153	2	1,315	2	X
平 成 7 年	56	1,241	17	165	-	-	-	-
平 成 12 年	36	932	10	188	-	-	-	-
平 成 17 年	24	696	6	156	-	-	-	-
平 成 22 年	13	401	5	X	-	-	-	-
平 成 27 年	9	232	6	X	-	-	-	-
令 和 2 年	8	168	8	X	-	-	-	-

資料：農林業センサス

5. 工業

28. 工業の推移

(単位：人、百万円)

区分	事業所数	従業者数	現金給与額	原材料使用額等	製造品出荷額	付加価値額
平成24年	43	2,454	14,355	37,783	69,119	27,697
平成25年	43	1,946	10,828	39,110	68,984	26,788
平成26年	46	1,895	9,913	38,210	57,353	16,646
平成27年	45	1,943	9,360	38,509	72,222	29,765
平成28年	40	1,965	11,110	43,876	71,055	23,907
平成29年	43	2,204	10,961	43,892	70,857	23,445
平成30年	42	2,441	13,624	45,215	77,993	30,818
令和元年	42	2,430	12,000	48,079	78,588	26,457

※従業員4人以上の事業所

資料：工業統計調査

※工業統計調査は令和2年度（令和元年度実績）をもって終了

【事業所数】42件

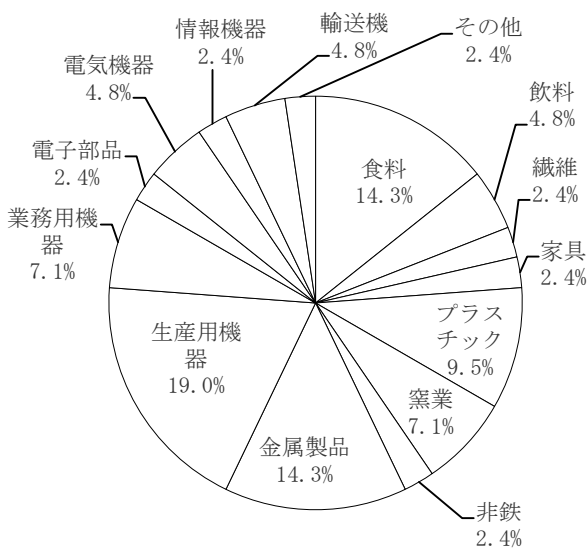

【従業員数】2,430人

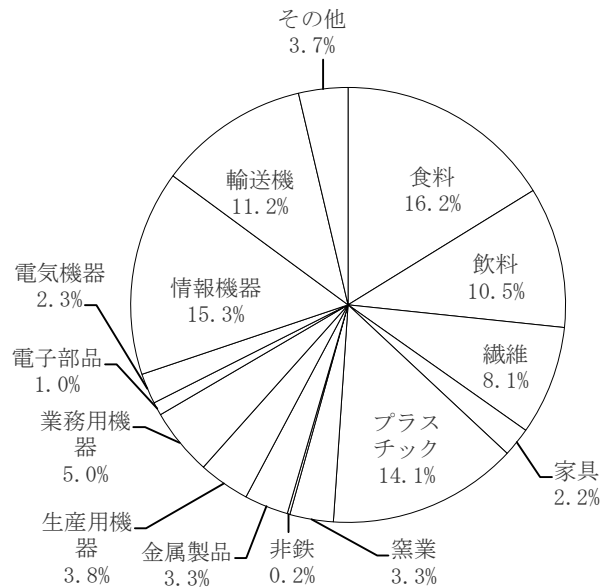

29. 砂利採取区域の現況

(単位：t)

区分	令和6年度	令和5年度	令和4年度	令和3年度	令和2年度
総出荷量	75,346	134,859	141,473	119,059	109,894

(単位：ha)

区分	区域面積			
	計	畑	山林	その他
総計	151.6	28.3	122.9	0.4
雑色・鴨沢地区	29.4	2.2	27.1	0.1
田中・古怒田地区	112.1	25.5	86.4	0.2
藤沢地区	10.1	0.6	9.4	0.1

(令和6年度)

資料：まち整備課・協同組合西湘グラヴェル

30. 工業の概要（令和元年）

	事業所数	従業者数									
		総数	常用労働者						個人事業主・家族従業者		
			正社員・正職員等		パート・アルバイト等		出向・派遣受入者		男	女	
			男	女	男	女	男	女			
総数	42	2 430	1 388	209	212	356	121	79	2	-	
食料	6	393	231	27	34	36	41	12	-	-	
飲料	2	255	7	1	66	176	-	-	-	-	
繊維	1	197	99	30	23	32	5	6	-	-	
木材	-	-	-	-	-	-	-	-	-	-	
家具	1	53	33	1	4	2	12	1	-	-	
紙製品	-	-	-	-	-	-	-	-	-	-	
印刷	-	-	-	-	-	-	-	-	-	-	
化学	-	-	-	-	-	-	-	-	-	-	
石油	-	-	-	-	-	-	-	-	-	-	
プラスチック	4	343	193	35	22	41	28	18	1	-	
ゴム	-	-	-	-	-	-	-	-	-	-	
なめし革	-	-	-	-	-	-	-	-	-	-	
窯業	3	79	41	3	12	21	-	-	-	-	
鉄鋼	-	-	-	-	-	-	-	-	-	-	
非金属	1	5	3	1	-	-	-	-	-	-	
金属製品	6	79	47	16	3	3	-	-	1	-	
はん用機器	-	-	-	-	-	-	-	-	-	-	
生産用機器	8	93	57	5	12	7	-	-	-	-	
業務用機器	3	121	75	18	15	-	5	3	-	-	
電子部品	1	24	7	3	4	7	-	1	-	-	
電気機器	2	55	21	13	12	6	-	-	-	-	
情報機器	1	371	343	28	-	-	-	-	-	-	
輸送機	2	273	224	28	2	2	10	2	-	-	
その他	1	89	7	-	3	23	20	36	-	-	
		原材料使用額等			年初在庫額（30人以上）				年末在庫額（30人		
		委託生産費	製造等に 関連する 外注費	転売した 商品の 仕入額	総額	製造品	半製品 仕掛品	原材料 燃料	総額	製造品	半製品 仕掛品
総数	2 044				312	4 322	10 252	3 824	2 607	3 820	11 213
食料	X	X	X	X	X	X	X	X	X	X	X
飲料	-	X	-	-	-	-	-	-	-	-	-
繊維	X	X	X	X	X	X	X	X	X	X	X
木材	-	-	-	-	-	-	-	-	-	-	-
家具	X	-	-	X	X	X	X	X	X	X	X
紙製品	-	-	-	-	-	-	-	-	-	-	-
印刷	-	-	-	-	-	-	-	-	-	-	-
化学	-	-	-	-	-	-	-	-	-	-	-
石油	-	-	-	-	-	-	-	-	-	-	-
プラスチック	X	X	-	X	X	X	X	X	X	X	X
ゴム	-	-	-	-	-	-	-	-	-	-	-
なめし革	-	-	-	-	-	-	-	-	-	-	-
窯業	X	X	-	X	-	X	X	X	-	X	
鉄鋼	-	-	-	-	-	-	-	-	-	-	-
非金属	-	-	-	-	-	-	-	-	-	-	-
金属製品	X	-	-	-	-	-	-	-	-	-	-
はん用機器	-	-	-	-	-	-	-	-	-	-	-
生産用機器	-	-	-	-	-	-	-	-	-	-	-
業務用機器	X	X	X	X	X	X	X	X	X	X	X
電子部品	-	-	-	-	-	-	-	-	-	-	-
電気機器	X	X	-	X	X	X	-	X	X	X	X
情報機器	X	X	-	X	X	X	X	X	X	X	X
輸送機	-	-	-	X	X	X	X	X	X	X	X
その他	X	X	-	X	X	X	X	X	X	X	X

※従業員4人以上の事業所

※工業統計調査は令和2年度（令和元年度実績）をもって終了

(単位：人、百万円)

臨時雇用者数		現金給与額			原材料使用額等			
		総額	常用労働者	その他	総額	原材料使用額	燃料使用額	電力使用額
男	女							
-	2	12 000	11 147	853	48 079	40 074	262	1 066
-	2	1 728	X	X	21 032	X	X	X
-	-	X	X	-	X	X	X	X
-	-	X	X	X	X	X	-	X
-	-	-	-	-	-	-	-	-
-	-	X	X	X	X	X	X	X
-	-	-	-	-	-	-	-	-
-	-	-	-	-	-	-	-	-
-	-	-	-	-	-	-	-	-
-	-	1 597	X	X	3 089	X	X	X
-	-	-	-	-	-	-	-	-
-	-	-	-	-	-	-	-	-
-	-	349	349	-	638	X	X	X
-	-	-	-	-	-	-	-	-
-	-	X	X	-	X	X	-	-
-	-	287	287	-	218	X	-	X
-	-	-	-	-	-	-	-	-
-	-	331	331	-	402	402	-	-
-	-	664	X	X	4 674	X	-	X
-	-	X	X	-	X	X	-	X
-	-	X	X	-	X	X	X	X
-	-	X	X	-	X	X	X	X
-	-	X	X	X	X	X	X	X
-	-	X	X	X	X	X	-	X
以上)		製造品出荷額等			生産額	付加 価値額	粗付加 価値額	減価 償却額 (30人以上)
原材料 燃料	総額	製造品出荷額 含むくず廃物	加工賃 収入額	その他 収入額				
4 318	78 588	63 010	3 497	12 081	66 969	26 457	28 539	2 545
X	29 481	26 454	169	2 858	26 613	6 953	7 326	X
-	X	X	X	X	X	X	X	-
X	X	X	-	X	X	X	X	X
-	-	-	-	-	-	-	-	-
-	-	-	-	-	-	-	-	-
-	-	-	-	-	-	-	-	-
-	-	-	-	-	-	-	-	-
-	-	-	-	-	-	-	-	-
X	6 054	6 016	38	-	6 050	2 330	2 764	X
-	-	-	-	-	-	-	-	-
-	-	-	-	-	-	-	-	-
-	1 357	698	659	-	1 358	662	662	X
-	-	-	-	-	-	-	-	-
-	X	X	-	-	X	X	X	-
-	798	649	146	3	795	534	534	-
-	-	-	-	-	-	-	-	-
-	999	827	172	-	999	551	551	-
X	6 175	1 647	1 195	3 332	2 816	1 360	1 457	X
-	X	X	X	-	X	X	X	-
X	X	X	-	-	X	X	X	X
X	X	X	-	X	X	X	X	X
X	X	X	-	-	X	X	X	X
X	X	X	-	-	X	X	X	X

資料：工業統計調査

31. 業種別工業の推移

(単位：人、百万円)

	事業所数		従業員数		製造品出荷額等	
	平成30年	令和元年	平成30年	令和元年	平成30年	令和元年
総数	42	42	2,441	2,430	77,993	78,588
食料	6	6	390	393	28,091	29,481
飲料	2	2	284	255	X	X
繊維	1	1	197	197	X	X
木材	-	-	-	-	-	-
家具	1	1	57	53	X	X
紙製品	-	-	-	-	-	-
印刷	-	-	-	-	-	-
化学	-	-	-	-	-	-
石油	-	-	-	-	-	-
プラスチック	4	4	351	343	6,264	6,054
ゴム	-	-	-	-	-	-
なめし革	-	-	-	-	-	-
窯業	3	3	86	79	1,595	1,357
鉄鋼	-	-	-	-	-	-
非鉄	1	1	6	5	X	X
金属製品	5	6	76	79	747	798
はん用機器	-	-	-	-	-	-
生産用機器	8	8	88	93	1,013	999
業務用機器	4	3	147	121	3,194	6,175
電子部品	1	1	33	24	X	X
電気機器	1	2	44	55	X	X
情報機器	1	1	371	371	X	X
輸送機	2	2	266	273	X	X
その他	2	1	45	89	X	X

※従業員4人以上の事業所

資料：工業統計調査

※工業統計調査は令和2年度（令和元年度実績）をもって終了

6. 建設・土木

32. 課税家屋数

(単位：棟)

区 分	棟 数				
	総 数	専用住宅		その他	
		木 造	非木造	木 造	非木造
令和4年	5,261	2,800	376	1,463	622
令和5年	5,260	2,811	378	1,457	614
令和6年	5,275	2,832	380	1,452	611
令和7年	5,268	2,842	379	1,434	613

※各年1月1日現在

資料：税務町民課

(単位：㎡)

区 分	床 面 積				
	総面積	専用住宅		その他	
		木 造	非木造	木 造	非木造
令和4年	1,092,308	339,060	64,870	94,709	593,669
令和5年	1,061,131	340,014	65,247	94,779	561,091
令和6年	1,051,012	341,974	65,289	94,871	548,878
令和7年	1,060,567	342,928	65,342	95,133	557,164

※各年1月1日現在

資料：税務町民課

33. 土地区画整理事業の施行状況

(単位：㎡、千円)

事業名	地区	事業主体	施行年度	施行面積	整理後宅地面積	公 共 用 地				保留地	総事業費	減歩率%
						計	公園	道路	その他			
第一画 土地整理	北田他	組合	S49～S53	62,507	46,564	15,942	1,970	10,000	3,972	2,751	135,477	20.42
第二画 土地整理	田中	〃	S52～S54	30,331	23,750	6,581	915	5,666	-	1,705	91,683	15.18
第三画 土地整理	井ノ口	〃	S56～S59	40,688	32,220	8,468	1,235	7,233	-	1,498	236,195	19.97
第四画 土地整理	井ノ口	〃	S62～H3	17,662	14,278	3,384	531	2,853	-	978	202,549	23.29
インター周辺土地区画整理	井ノ口	〃	S62～H11	204,035	162,938	41,097	6,518	31,315	3,264	19,854	4,290,438	24.98
境地区区画整理	境	〃	H元～H8	535,500	393,446	142,053	17,200	85,465	39,388	97,125	13,540,000	39.92
岩井戸地区土地区画整理	半分形	〃	H10～H15	24,674	18,106	6,568	1,000	5,563	-	3,657	439,459	31.38
秦野中井インターチェンジ南土地区画整理	井ノ口	〃	R5～R10	101,805	46,620	16,073	3,056	10,828	2,189	39,113	5,028,618	50.47

資料：まち整備課

34. 建築確認受付件数

(単位：件)

区 分	総 数	市 街 化 区 域				市 街 化 調 整 区 域			
		専 用 住 宅		そ の 他		専 用 住 宅		そ の 他	
		新 築	増 築	新 築	増 築	新 築	増 築	新 築	増 築
令和2年度	19	9	0	2	3	5	0	0	0
令和3年度	17	9	1	1	1	2	0	3	0
令和4年度	22	9	0	4	0	2	2	1	4
令和5年度	25	10	0	5	2	4	2	2	0
令和6年度	18	8	1	2	0	6	0	0	1

資料：まち整備課

35. 急傾斜地の現況

(単位：ha)

区 域 名	区域面積	備 考
田 中 地 区	2.70	平成4年3月31日指定
比奈窪B地区	3.30	平成8年3月29日指定
中ノ窪地区	1.60	平成11年3月2日指定
藤沢寺下地区	2.02	平成14年6月14日指定
比奈窪A地区	2.44	平成19年10月5日指定
北 田 地 区	1.53	平成23年7月22日指定
下井ノ口地区	0.50	平成31年3月29日指定
比奈窪C地区	0.74	令和6年5月21日指定

※令和6年度末現在

資料：県西土木事務所

36. 公園施設等の状況

(単位：㎡)

施 設 名	面 積	施 設 名	面 積	施 設 名	面 積
総合グラウンド	6,842	中津いこい広場第1	258	井ノ口第二青少年広場	531
総合グラウンド (テニスコート)	3,380	中津いこい広場第2	52	井ノ口第一児童遊園地	735
		境グリーンテックパーク	17,200	関ノ上小公園	147
五所宮幼児公園	419	大 的 公 園	6,518	鴨沢児童遊園地	813
五所宮児童公園	1,549	巖島湿生公園	25,900	藤沢児童遊園地	271
田中児童公園	914	中井中央公園	178,000	グリーンテック西広場	4,607
北田児童遊園地	541	富士見台いこいの広場	1,800	大久保公園	764
遠藤児童遊園地	395	遠藤原いこいの広場	214	境コミュニティセンター 多目的広場	1,200
半分形青少年広場	723	宮原児童公園	1,850		
岩井戸公園	1,000	井ノ口第一青少年広場	500	松本下公園	607
				清太ヶ谷公園	184

※令和6年度末現在

資料：まち整備課・生涯学習課

7. 水道・下水道

37. 水道の給水状況

(普及率)

(単位：人、%)

区分	行政区域内人口	給水区域内人口	給水人口	普及率
令和2年度	9,338	9,469	9,465	99.9
令和3年度	9,203	9,331	9,328	99.9
令和4年度	9,000	9,129	9,126	99.9
令和5年度	8,912	9,034	9,032	99.9
令和6年度	8,860	8,980	8,978	99.9

(給水状況)

区分	年間給水量	1日最大配水量	1人1日当たり最大配水量	1日平均給水量	1人1日当たり平均給水量
	m ³	m ³	ℓ	m ³	ℓ
令和2年度	1,983,206	7,534	808	5,433	582
令和3年度	1,966,747	7,283	793	5,388	586
令和4年度	1,928,254	7,689	843	5,282	579
令和5年度	1,966,365	7,806	864	5,372	568
令和6年度	1,891,863	7,133	794	5,183	577

資料：上下水道課

38. 公共下水道状況

区分	計画区域内 人口 (a) 人	全体計画 面積 (b) ha	処 理 区 域			普 及 率	
			人 口 (c) 人	戸 数 (d) 戸	面 積 (e) ha	人 口 (c/a) %	面 積 (e/b) %
令和2年度	7,085	306.1	6,957	2,554	252.3	98.2	82.5
令和3年度	7,015	306.1	6,875	2,534	252.3	98.0	82.5
令和4年度	6,791	306.1	6,722	2,555	252.3	99.0	82.5
令和5年度	6,781	306.1	6,696	2,575	252.3	98.7	82.5
令和6年度	6,750	306.1	6,667	2,577	252.3	98.8	82.5

区分	接 続			整 備 区 域 面 積			管きよ延長 m
	人 口 (f) 人	戸 数 戸	率 (f/c) %	西 部 (中村・境)	東 部 (井ノ口)	計 ha	
令和2年度	5,218	1,997	75.0	138.8	113.5	252.3	52,399.0
令和3年度	5,328	2,004	77.5	138.8	113.5	252.3	52,421.0
令和4年度	5,388	2,035	80.2	138.8	113.5	252.3	52,600.0
令和5年度	5,397	2,071	80.6	138.8	113.5	252.3	52,662.3
令和6年度	5,447	2,098	81.7	138.8	113.5	252.3	52,697.3

※各年度末

行政区域＝全体計画区域内処理人口 戸数、面積、延長は累計

資料：上下水道課

8. 運輸・通信・道路

39. 電話設置数

(単位：台)

区 分	一 般 電 話								
	加 入 者 数								
	総 計			事 業 所 用			家 庭 用		
	計	アナログ	ISDN	計	アナログ	ISDN	計	アナログ	ISDN
令和2年度	44,348	39,897	4,451	13,797	9,661	4,136	30,551	30,236	315
令和3年度	41,282	37,284	3,998	12,761	9,060	3,701	28,521	28,224	297
令和4年度	38,255	34,720	3,535	11,818	8,539	3,279	26,437	26,181	256
令和5年度	35,626	32,510	3,116	10,971	8,090	2,881	24,655	24,420	235
令和6年度	33,415	30,585	2,830	10,350	7,738	2,612	23,065	22,847	218

区 分	公 衆 電 話			
	計	緑	グレー	
令和2年度	21	17	4	※中井町内 NTT東日本(株)神奈川事業部
令和3年度	22	19	3	
令和4年度	20	19	1	
令和5年度	19	17	2	
令和6年度	16	14	2	

※「0465」の管内

40. ケーブルテレビ加入状況

(単位：世帯)

区 分	世帯数	加入率 (%)	契約数	テレビ	
				再送信等	多チャンネル
令和2年	3,460	48.9	1,693	801	892
令和3年	3,381	51.0	1,726	851	875
令和4年	3,471	63.0	2,188	1,294	894
令和5年	3,441	50.0	1,722	776	946
令和6年	3,438	61.5	2,113	1,276	837
令和7年	3,453	61.0	2,105	1,266	839
令和8年	3,552	55.4	1,969	1,110	859

※各年1月1日現在

資料：湘南ケーブルネットワーク

※平成22年4月湘南ケーブルネットワーク中井開局

※「再送信等」には、ケーブルインターネット・ケーブルプラス電話加入者を含む。

41. 自動車保有台数

(単位：台)

区 分	総 数	乗 用		貨 物		乗 合	特 種 途	大 型 殊	被けん引
		普 通	小 型	普 通	小 型				
令和2年度	5,016	1,675	1,882	503	614	34	275	21	12
令和3年度	5,001	1,699	1,797	516	637	36	284	21	11
令和4年度	5,070	1,704	1,761	575	677	26	298	21	8
令和5年度	5,172	1,758	1,702	597	733	28	326	20	8
令和6年度	5,202	1,790	1,681	610	723	29	342	20	7

※各年度末現在

資料：関東運輸局神奈川運輸支局

42. バス運行状況

路 線	1日当たりの運行回数						運行距離 (Km)
	往 路 (回)			復 路 (回)			
	平日	土曜	休日	平日	土曜	休日	
秦野駅南口～平塚駅北口 井ノ口・金目経由 上井ノ口・中沢橋経由	2	1	1	3	2	2	20.1
	13	11	11	12	11	11	20.3
秦野駅北口～中井町役場入口～万年橋 畑中・震生湖経由(平日のみ)	1	0	0	1	0	0	8.9
秦野駅南口～中井町役場入口 日赤病院経由 日赤病院・グリーンテク経由(平日のみ)	23	12	12	25	11	11	6.9
	3	0	0	3	0	0	6.6
秦野駅南口～二宮駅北口 井ノ口・団地中央経由 南が丘・団地中央経由 急行・新道経由(平日のみ)	17	7	7	17	6	6	10.6
	18	17	17	18	18	18	11.8
	6	0	0	6	0	0	10.2
二宮駅南口～中井町役場入口 押切・下小竹経由 テクノパーク経由(平日のみ)	30	28	28	30	28	28	8.9
	6	0	0	6	0	0	9.4
二宮駅北口～橘団地 中里・鐘藪 釜野・鐘藪	13	9	9	13	9	9	3.5
	9	11	11	7	10	10	3.8
国府津～橘団地 橘団地・押切経由 橘タウンセンター前経由(平日のみ)	1	4	4	1	4	4	5.8
	3	0	0	3	0	0	7.7

※令和8年1月末日現在

資料：神奈川中央交通(株)

自動車保有台数（町所管分）

（単位：台）

区 分	総 数	原動機付 自転車	軽二輪	小型二輪	軽 自 動 車		小型特殊	軽三輪
					乗 用	貨 物		
令和3年	5,563	835	223	186	2,335	1,621	362	1
令和4年	5,693	839	217	204	2,338	1,728	366	1
令和5年	5,855	829	223	213	2,381	1,836	372	1
令和6年	5,899	836	224	214	2,371	1,882	371	1
令和7年	6,064	840	226	219	2,414	1,994	370	1

※各年4月1日現在

資料：税務町民課

43. 東名高速道路秦野中井インターチェンジ利用状況

（単位：台）

区 分	総 数		入 口 通 過 台 数		出 口 通 過 台 数	
	台 数	日 平 均	台 数	日 平 均	台 数	日 平 均
平成30年	6,022,922	16,498	2,880,063	7,889	3,142,859	8,609
令和元年	6,098,285	16,707	2,943,560	8,063	3,154,725	8,643
令和2年	5,642,420	15,416	2,748,564	7,510	2,893,856	7,907
令和3年	5,785,864	15,853	2,828,687	8,103	2,957,177	7,750
令和4年	5,108,516	14,003	2,522,434	6,914	2,586,082	7,089
令和5年	4,637,809	12,708	2,289,314	6,272	2,348,495	6,435
令和6年	4,488,196	12,261	2,191,505	5,987	2,296,691	6,274
令和7年	4,445,971	12,182	2,177,965	5,967	2,268,006	6,214
1月	357,035	11,517	175,624	5,665	181,411	5,852
2月	338,089	12,075	167,933	5,998	170,156	6,077
3月	383,874	12,383	189,152	6,102	194,722	6,281
4月	364,868	12,162	178,541	5,951	186,327	6,211
5月	364,944	11,772	183,832	5,930	181,112	5,842
6月	368,678	12,289	181,932	6,064	186,746	6,225
7月	388,537	12,533	191,715	6,184	196,822	6,349
8月	381,890	12,319	192,499	6,210	189,391	6,109
9月	375,282	12,509	183,165	6,105	192,117	6,404
10月	376,532	12,146	178,424	5,756	198,108	6,391
11月	371,968	12,399	172,145	5,738	199,823	6,661
12月	374,274	12,073	183,003	5,903	191,271	6,170

資料：中日本高速道路（株）東京支社

44. 交通安全施設の現況

(単位：基、箇所)

区 分	総 数	県 道				町 道
		合 計	秦野二宮	平塚松田	中井羽根尾	
道路照明灯	541	265	142	96	27	276
大型案内標識	20	18	8	8	2	2
道路反射鏡	628	12	2	10	-	616
信号機	19	15	7	5	3	4

(単位：km)

区 分	町 道
歩 道 等	26.8
保 護 柵	21.3

※令和7年4月1日現在

資料：松田警察署・県西土木事務所・まち整備課・地域防災課

45. 県道の現況

(単位：m、%)

路線名	合 計	主要地方道		一般県道
		秦野二宮	平塚松田	中井羽根尾
実延長	12,191	3,609	6,657	1,925
舗装延長	12,191	3,609	6,657	1,925
舗装率	100.0	100.0	100.0	100.0

※令和7年4月1日現在

資料：県西土木事務所

46. 町道の現況

(単位：m、%)

路線名	合計 (229)	1級 (5)	2級 (13)	その他 (211)
実延長	119,537	11,389	21,660	86,488
舗装延長	109,899	11,389	21,660	76,850
舗装率	91.9	100.0	100.0	88.9

※令和7年4月1日現在

資料：まち整備課

※ () 内は路線数

47. 橋りょうの現況

(単位：橋、m)

区 分		総 数	県 道	町 道
総 数	橋 数	80	19	61
	延 長	2,266	1,149	1,117
永 久 橋	橋 数	79	19	60
	延 長	2,247	1,149	1,098
木 橋	橋 数	1	-	1
	延 長	19	-	19

※令和7年4月1日現在

資料：県西土木事務所・まち整備課

9. 福祉・社会保障

48. 保育園の概況

(単位：人)

区 分		学級数	保育士数 (保育教諭)	在 園 児 童 数			認可定員		
				総 数	3才児 以下	4才児		5才児	
公立	なか いこ ども 園	令和3年度	7	11	112(34)	54(5)	26(14)	32(15)	179(70)
		令和4年度	7	10	108(29)	55(6)	24(7)	29(16)	179(70)
		令和5年度	7	10	101(21)	44(7)	32(6)	25(8)	179(70)
		令和6年度	7	10	95(19)	46(6)	16(7)	33(6)	179(70)
		令和7年度	6	10	80(19)	40(4)	23(8)	17(7)	179(70)
私立	木 之 花 保 育 園	令和3年度	8	17	123	72	24	27	120
		令和4年度	8	17	121	62	34	25	120
		令和5年度	8	17	127	68	25	34	120
		令和6年度	9	17	123	69	29	25	120
		令和7年度	8	17	115	66	20	29	120

※各年度4月1日現在

資料：福祉課

※()内の数値は1号認定の園児数。

49. 国民健康保険加入状況

(単位：人、%)

区 分	世帯			人口		
	世帯数	加入世帯数	加入率	人口	加入人口	加入率
令和2年度	3,471	1,459	42.0	9,304	2,418	26.0
令和3年度	3,456	1,433	41.5	9,169	2,339	25.5
令和4年度	3,413	1,377	40.3	9,064	2,199	24.3
令和5年度	3,438	1,317	38.3	9,001	2,078	23.0
令和6年度	3,453	1,241	35.9	8,912	1,942	21.8

※世帯数・人口は各年度4月1日現在

資料：税務町民課

※国保加入世帯・人口は年間平均

50. 国民健康保険税収納状況

(単位：千円、%)

区 分	保険税調定額	保険税収納額	保険税 収納率	1世帯当たり		1人当たり	
				調定額	収納額	調定額	収納額
令和2年度	260,186	227,755	87.5	178	156	108	94
令和3年度	250,588	218,117	87.0	174	152	107	93
令和4年度	238,894	207,792	87.0	173	150	108	94
令和5年度	222,876	194,764	87.4	169	148	107	94
令和6年度	215,221	189,182	87.9	173	152	111	97

※各年度末現在

資料：税務町民課

51. 国民健康保険給付状況

区 分	保 險 給 付							
	総 数		療 養 給 付					
	件 数	費用額	計		一般診療		歯科診療	
件 数			費用額	件 数	費用額	件 数	費用額	
令和2年度	41,688	1,012,156	39,212	908,651	20,236	626,671	4,470	59,137
令和3年度	43,068	1,058,804	40,674	948,809	21,179	663,330	4,541	62,784
令和4年度	42,030	945,169	39,683	846,876	20,671	574,491	4,524	56,516
令和5年度	39,739	1,045,895	37,437	927,263	19,314	667,517	4,604	57,245
令和6年度	37,962	899,678	35,715	802,622	18,388	552,754	4,337	55,751

※各年度末現在

52. 国民年金加入状況

(単位：人、%、千円)

区 分	被 保 険 者 数				保 険 料 免除者数	納 付 率	保 険 料 収 納 額
	総 数	強 制 加 入	任 意 加 入	3 号			
令和2年度	1,510	944	8	508	364	75.9	116,500
令和3年度	1,475	976	8	491	364	76.3	107,654
令和4年度	1,447	982	14	451	359	76.4	109,104
令和5年度	1,401	957	11	433	362	80.6	104,521
令和6年度	1,381	971	12	398	365	81.3	119,419

※各年度末現在

資料：日本年金機構小田原年金事務所

53. 国民年金受給状況

区 分	総 額		老 齢 年 金		通 算 老 齢 年 金		5 年 年 金	
	件 数	金 額	件 数	金 額	件 数	金 額	件 数	金 額
令和2年度	52	21,063	29	14,188	22	5,898	0	0
令和3年度	50	20,939	26	12,945	22	6,042	0	0
令和4年度	34	14,658	18	9,167	15	4,519	0	0
令和5年度	26	12,898	16	8,469	9	3,439	0	0
令和6年度	22	11,223	13	6,969	7	2,735	0	0

※各年度末現在

区 分	総 額		老 齢 基 礎 年 金		遺 族 基 礎 年 金		障 害 基 礎 年 金	
	件 数	金 額	件 数	金 額	件 数	金 額	件 数	金 額
令和2年度	3,274	2,319,771	3,083	2,153,685	11	7,977	180	158,109
令和3年度	3,272	2,322,285	3,083	2,156,704	10	7,487	179	158,094
令和4年度	3,308	2,344,050	3,110	2,172,620	15	11,465	183	159,965
令和5年度	3,296	2,383,640	3,101	2,212,090	9	6,882	186	164,668
令和6年度	3,308	2,464,005	3,107	2,282,203	11	8,931	190	172,871

※各年度末現在

資料：日本年金機構小田原年金事務所

(単位：件、千円)

付						その他の保険給付					
薬剤支給		療養費		高額療養費		総数		出産育児給付		葬祭給付	
件数	費用額	件数	費用額	件数	費用額	件数	費用額	件数	費用額	件数	費用額
14,506	222,843	473	5,764	1,985	96,121	18	1,620	2	820	16	800
14,954	222,695	481	5,822	1,889	101,893	24	2,280	4	1,280	20	1,000
14,488	215,869	536	9,594	1,795	86,789	16	1,910	3	1,260	13	650
13,519	202,501	504	5,947	1,785	112,035	13	650	0	0	13	650
12,990	194,117	603	7,852	1,631	87,654	13	1,550	2	1,000	11	550

資料：税務町民課

(単位：件、千円)

障害年金		寡婦年金	
件数	金額	件数	金額
1	977	0	0
2	1,952	0	0
1	972	0	0
1	990	0	0
1	1,017	1	502

資料：日本年金機構小田原年金事務所

54. 民生委員・児童委員数

(単位：人)

区 分	総 数	男	女
令和3年度	25	7	18
令和4年度	25	7	18
令和5年度	25	8	17
令和6年度	25	8	17
令和7年度	24	7	17

※各年度4月1日現在

資料：福祉課

55. ひとり親医療登録者の状況

(単位：世帯)

区 分	総 数	親	子
令和2年度	98	37	61
令和3年度	93	35	58
令和4年度	96	35	61
令和5年度	91	34	57
令和6年度	82	30	52
令和7年度	91	36	55

※各年度4月1日現在

資料：福祉課

56. 生活保護世帯数及び保護者数

(単位：世帯、人、%)

区 分	世 帯		人 口		保護率
	総 数	被保護数	総 数	被保護数	
令和3年度	3,456	45	9,169	42	5.07
令和4年度	3,413	41	9,064	43	4.74
令和5年度	3,438	43	9,006	51	5.88
令和6年度	3,453	44	8,912	52	5.83
令和7年度	3,453	44	8,928	52	5.82

※各年度4月1日現在

資料：福祉課

57. 生活保護費の支給状況

区 分	総 数		生 活 扶 助		住 宅 扶 助	
	世帯数	人 員	世帯数	人 員	世帯数	人 員
令和4年度	41	43	32	33	29	30
令和5年度	43	51	31	36	32	39
令和6年度	44	52	37	45	35	42
令和7年度	44	53	37	46	35	44

※各年度4月1日現在

58. 身体障がい者（児）障がい部位別状況

(単位：人)

区 分	総 数	肢 体	聴覚・平衡	視覚障害	言語障害	内部障害
令和3年度	379	187	35	31	2	124
令和4年度	398	192	37	32	2	135
令和5年度	415	199	38	33	2	143
令和6年度	422	193	39	30	4	156
令和7年度	436	198	41	28	4	165

※各年度4月1日現在

資料：福祉課

59. 知的障がい者（児）程度別状況

(単位：人)

区 分	総 数	最重度	重 度	中 度	軽 度
		〔A1又はIQ20以下〕	〔A2又はIQ21～35〕	〔B1又はIQ36～50〕	〔B2又はIQ51以上〕
令和4年度	93	35	23	15	20
令和5年度	93	35	22	16	20
令和6年度	94	19	24	20	31
令和7年度	98	19	24	20	35

※各年度4月1日現在

資料：福祉課

60. 精神障害者保健福祉手帳所持者数・通院医療費公費負担制度利用者数

(単位：人)

区 分	精神障害者保健福祉手帳				通院医療費 公費負担
	総 数	1 級	2 級	3 級	
令和3年度	59	3	38	18	145
令和4年度	69	6	44	19	134
令和5年度	78	4	52	22	141
令和6年度	80	4	54	22	143
令和7年度	90	5	59	26	152

※各年度4月1日現在

資料：福祉課

(単位：人、円)

教 育 扶 助		医 療 扶 助		介 護 扶 助		そ の 他	
世帯数	人 員	世帯数	人 員	世帯数	人 員	世帯数	人 員
0	0	33	34	12	12	0	0
1	2	37	41	10	10	0	0
2	3	36	41	12	12	0	0
2	3	36	44	11	11	0	0

資料：神奈川県生活保護統計月報

61. 介護保険被保険者数

(単位：人)

区 分	第1号被保険者 (65歳以上)	第2号被保険者 (40歳～64歳)
令和4年度	3,267	3,090
令和5年度	3,227	3,081
令和6年度	3,226	3,071
令和7年度	3,242	3,043

※各年度10月1日現在

資料：健康課

62. 介護保険要支援・要介護認定数

(単位：人)

区 分	合 計	要支援1	要支援2	要介護1	要介護2	要介護3	要介護4	要介護5
令和4年度	514	34	53	96	119	74	81	57
令和5年度	495	30	52	105	117	77	65	49
令和6年度	530	24	64	119	121	78	69	55
令和7年度	559	31	71	131	129	72	70	55

※各年度10月1日現在

資料：健康課

10. 保健・衛生

63. 医療・薬務関係施設数

区 分	病 院	診療所	病床数	歯 科 診療所	あんま・マッサージ・はり・きゅう 師施術所	柔道整復	歯 科 技工所	薬局
令和3年度	1	7	22	4	7	3	1	3
令和4年度	1	8	22	4	7	3	1	3
令和5年度	1	8	22	4	7	3	1	4
令和6年度	1	8	22	3	6	3	1	4
令和7年度	1	8	22	3	6	3	1	4

※各年度4月1日現在

資料：神奈川県小田原保健福祉事務所足柄上センター年報

64. 乳幼児健康診査の状況

区 分	乳幼児健康診査				事後指導 人
	診査回数 回	対象者数 人	診査者数 人	診査率 %	
3 か 月 児	6	25	25	100.0	1
7 か 月 児	6	31	31	100.0	2
1 歳 6 か 月 児	4	38	39	102.6	2
3 歳 児	4	36	38	105.6	13

※令和6年度

資料：健康課

65. 妊産婦・乳幼児訪問・所内指導の状況

区 分	訪 問 指 導		所 内 指 導				育児相談 人
	実人員 人	延人員 人	計 人	面 接 人	文 書 人	電 話 人	
妊 産 婦	49	66	259	128	1	60	70
乳 幼 児	48	69	416	221	11	89	95

※令和6年度

資料：健康課

66. 健康診査受診状況

(単位：人、%)

区 分	特定健康診査	健康づくり健康診査			
	40～74歳 国民健康保険 加入者	35～39歳	40～74歳 特定健康診査 対象外の方	75歳以上	75歳以上の 受診率
令和3年度	555	2	2	301	19.5
令和4年度	568	7	2	411	24.8
令和5年度	557	5	1	523	30.2
令和6年度	527	2	0	515	28.1

資料：税務町民課、健康課

67. がん集団検診受診者数

(単位：人、%)

区 分	乳 が ん			肺 が ん			胃 が ん			子 宮 が ん			大 腸 が ん			前 立 腺 が ん		
	受診者数	要精検数	精検率	受診者数	要精検数	精検率	受診者数	要精検数	精検率	受診者数	要精検数	精検率	受診者数	要精検数	精検率	受診者数	要精検数	精検率
令和2年度	281	23	8.1	543	12	2.2	375	31	8.3	226	1	0.4	628	49	7.8	184	21	11.4
令和3年度	292	16	5.5	530	15	2.8	365	24	6.6	258	6	2.3	610	26	4.3	182	14	7.7
令和4年度	223	18	8.1	528	12	2.3	333	32	9.6	208	2	1.0	600	31	5.2	160	10	6.3
令和5年度	267	6	2.2	552	13	2.4	326	16	4.9	200	5	2.5	606	38	6.3	200	11	5.5
令和6年度	208	8	3.8	510	12	3.4	299	19	6.4	203	2	1.0	553	36	6.5	197	11	5.6

※平成29年度より前立腺がん検診を実施

資料：健康課

68. 予防接種者数

区 分	日本脳炎	五種混合	四種混合	二種混合	麻しん・ 風しん混合	B C G	子宮頸がん
令和2年度	206	-	154	24	85	38	4
令和3年度	121	-	126	40	79	31	24
令和4年度	192	-	124	42	77	32	63
令和5年度	159	-	126	49	78	28	68
令和6年度	179	76	43	35	72	26	181

※子宮頸がん、ヒブ、小児用肺炎球菌については、平成25年4月1日より定期接種化

※水痘については、平成26年10月1日より定期接種化

※B型肝炎については、平成28年10月1日より定期接種化

※ロタについては、令和2年10月1日より定期接種化

※ポリオ、三種混合は、四種混合の定期接種開始により該当者がいないため区分から削除

※五種混合については、令和6年4月1日より定期接種化

69. 献血状況

(単位：回、人)

	回数	献血申込者			採血者		
		計	200ml	400ml	計	200ml	400ml
令和2年度	7	247	17	230	230	17	213
令和3年度	10	295	24	271	250	19	231
令和4年度	7	240	22	218	218	17	201
令和5年度	9	373	30	343	334	27	307
令和6年度	10	417	39	378	370	36	334

資料：健康課

70. 死因別死亡者数

(単位：人)

区分	総数	悪性新生物	心疾患	脳血管疾患	肺炎	不慮の事故	自殺	その他
令和2年	103	24	17	7	2	3	0	50
令和3年	129	44	16	5	9	3	3	49
令和4年	127	31	16	13	5	5	2	55
令和5年	139	42	17	12	10	6	3	49

資料：神奈川県衛生統計年報

(単位：人)

ヒブ	小児用肺炎球菌	水痘	B型肝炎	ロタ
154	152	70	102	34
120	119	64	88	73
128	127	57	90	71
115	115	68	88	61
33	109	68	82	60

資料：健康課

71. 犬の登録及び予防注射状況

(単位：頭)

区 分	犬の登録申請頭数	犬の登録数	予防注射数	飼えなくなった犬の引き取り数	野犬捕獲数
令和2年度	65	628	559	0	0
令和3年度	57	589	557	0	0
令和4年度	68	560	504	0	0
令和5年度	80	545	499	0	0
令和6年度	29	522	461	0	0

※犬の登録数は、各年度末現在

資料：産業環境課

※予防注射数には注射後に死亡した犬を含むため、予防注射/犬の登録数が接種率とはならない。

72. し尿処理状況

(単位：人、K0)

区 分	区域内人口	下水道人口	浄化槽人口		くみ取り人口	収集状況		
			合併処理	単独		くみ取り	浄化槽	合計
令和2年度	9,203	5,218	1,152	2,728	105	75	2,516	2,591
令和3年度	9,063	5,328	1,143	2,486	106	75	2,419	2,494
令和4年度	9,000	5,388	1,125	2,392	95	82	2,564	2,646
令和5年度	8,911	5,397	1,124	2,299	91	86	2,343	2,429
令和6年度	8,907	5,447	1,095	2,284	81	76	2,328	2,404

※区域内人口は各年度3月31日付け住民基本台帳人口

資料：産業環境課

※浄化槽人口・くみ取り人口は実態調査の結果（各年度10月1日現在の結果）

73. ごみ処理状況

(単位：人、t)

区 分	計画収集人口	年間総収集量	年間総排出量	年間総排出量内訳			
				可燃ごみ	不燃ごみ	有害ごみ	資源ごみ
令和2年度	9,304	2,368	3,150	2,558	128	4	460
令和3年度	9,116	2,320	3,063	2,508	111	3	440
令和4年度	9,098	2,254	2,993	2,477	93	3	419
令和5年度	8,971	2,146	2,868	2,385	81	3	399
令和6年度	8,907	2,069	2,766	2,318	72	3	373

資料：産業環境課

11. 環境

74. 公害苦情件数

(単位：件)

区 分	総 数	ばい煙	粉じん	水質汚濁	騒 音	振 動	悪 臭	土壌汚染	その他
令和元年度	0	-	-	-	-	-	-	-	-
令和2年度	0	-	-	-	-	-	-	-	-
令和3年度	1	-	-	1	-	-	-	-	-
令和4年度	3	-	-	2	1	-	-	-	-
令和5年度	10	-	-	6	1	-	1	-	2
令和6年度	10	-	-	-	3	-	-	-	7

資料：産業環境課

75. 公害苦情発生原因別件数

(単位：件)

区 分	総 数	工 場	商 店	建設業	飲食店	農 業	その他
令和元年度	0	-	-	-	-	-	-
令和2年度	0	-	-	-	-	-	-
令和3年度	1	-	-	-	-	-	1
令和4年度	3	1	-	1	-	-	1
令和5年度	10	-	-	1	-	-	9
令和6年度	10	-	-	-	-	-	10

資料：産業環境課

76. 光化学スモッグ注意報発令日数及び被害状況

(単位：日、人)

区 分	注 意 報 発 令 日 数		被 害 状 況	
	県 下	西 湘 地 区	県 下	中 井 町
令和元年度	13	1	0	0
令和2年度	11	0	-	-
令和3年度	17	1	-	-
令和4年度	4	1	-	-
令和5年度	2	0	-	-
令和6年度	12	2	-	-

資料：産業環境課、神奈川県環境農政局

12. 災害・事故・治安

77. 救急出動の状況

(単位：件)

区 分	総数	火災	自然 災害	水難	交通 事故	労働 災害	運動 競技	一般 負傷	加害	自損 行為	急病	その他
令和3年	527	6	-	-	34	5	5	90	0	4	376	7
令和4年	582	5	-	-	27	15	11	69	1	5	438	11
令和5年	667	5	-	-	34	12	8	89	1	4	495	19
令和6年	627	7	-	-	50	13	3	107	0	5	426	16
令和7年	646	4	-	-	35	11	7	98	1	3	474	13

資料：小田原市消防本部

78. 救急搬送人員

(単位：件)

区 分	総数	火災	自然 災害	水難	交通 事故	労働 災害	運動 競技	一般 負傷	加害	自損 行為	急病	その他
令和3年	483	-	-	-	32	5	4	85	0	2	349	6
令和4年	514	1	-	-	25	14	8	64	2	4	391	5
令和5年	592	-	-	-	37	12	8	85	1	2	436	11
令和6年	524	1	-	-	48	13	3	100	0	1	349	9
令和7年	534	0	-	-	28	11	7	87	1	2	395	3

資料：小田原市消防本部

79. 火災発生状況

(単位：件、人、千円)

区 分	出火件数	焼損棟数 (棟)	焼 損 面 積		死 傷 者 数		損 害 見 積 額
			建物(m ²)	林野(a)	死 者	負 傷 者	
令和2年	2 (1)	1	-	-	-	1	-
令和3年	7	3	407.0	-	-	-	95,847
令和4年	11 (3)	2	3.9	-	-	1	254
令和5年	11 (4)	4	88.0	-	-	1	41,155
令和6年	10(2)	6	59.0	-	1	-	210
令和7年	5(1)	1	171.0	-	-	-	19,896

※()の数字は東名高速道路の発生件数で内数

資料：小田原市消防本部

80. 原因別火災発生件数

(単位：件)

年	原因別 総数	原因別											
		たばこ	こんろ	ストーブ	電気機器	配線器具	火遊び	たき火	放火	放火の疑い	その他	調査中・不明	
令和2年	2	-	-	-	-	-	-	-	-	-	-	2	-
令和3年	7	-	-	-	-	1	-	-	-	-	-	4	2
令和4年	11	1	-	-	-	-	-	3	-	-	-	2	5
令和5年	11	-	-	-	1	-	-	3	-	-	-	3	4
令和6年	10	2	-	-	1	1	1	1	-	-	-	-	4
令和7年	5	-	-	-	-	-	-	2	-	-	-	-	3

※各年1月1日現在

資料：小田原市消防本部

81. 常備消防職員及び消防団員（定員）数

(常備消防職員)

(単位：人)

小田原市消防本部 足柄消防署	総数	消防司令	消防司令補	消防士長	消防副士長	消防士
中井出張所	20	0	16	1	3	0

※令和7年4月1日現在

資料：小田原市消防本部「消防年報」

(消防団員)

(単位：人)

中井町消防団	区分	団長	副団長	分団長	副分団長	班長	団員	計
		総数	1	2	7	7	21	76
本部		1	2	-	-	-	-	3
第1分団		-	-	1	1	3	16	21
第2分団		-	-	1	1	3	11	16
第3分団		-	-	1	1	3	16	21
第4分団		-	-	1	1	3	10	15
第5分団		-	-	1	1	3	7	12
第6分団		-	-	1	1	3	10	15
第7分団		-	-	1	1	3	6	11

※令和7年4月1日現在

資料：地域防災課

82. 消防施設の整備状況

(単位：台)

小田原市消防本部足柄消防署 中井出張所	消防ポンプ自動車	高規格救急車	資機材搬送車
	1	2	1

資料：小田原市消防本部「消防年報」

中井町消防団	消防指令車	消防ポンプ自動車	可搬ポンプ付積載車	可搬ポンプ
	1	5	2	0

※令和7年4月1日現在

資料：地域防災課

83. 交通事故発生状況

(単位：件、人)

区分	発生件数	事故別発生件数			死傷者		
		歩行者	自転車	二輪車	死亡	重傷	軽傷
令和3年	25	0	1	8	1	4	24
令和4年	19	7	3	4	0	1	20
令和5年	29	5	1	11	0	3	31
令和6年	33	4	5	11	0	0	36
令和7年	21	3	0	6	1	1	23

※中井町内

資料：松田警察署

84. 犯罪発生件数

(単位：件)

区分	総数	空き巣	ひったくり	自転車盗	オートバイ盗	車上狙い	自動販売機狙い	傷害	詐欺	その他
令和3年	28	1	0	0	0	3	0	0	1	23
令和4年	42	3	0	1	0	0	3	0	1	34
令和5年	54	2	0	1	0	3	0	0	1	47
令和6年	53	5	0	1	0	1	0	1	3	42
令和7年	32	0	0	1	0	0	0	3	3	25

※中井町内

資料：松田警察署

13. 教育・文化

85. 学校の総覧

区 分	学校数	学級数	教 職 員 数 (人)			生徒・児童・園児数 (人)		
			計	男	女	計	男	女
こども園	1	3	13	2	11	55	30	25
小学校	2	16	31	12	19	306	149	157
中学校	1	11	21	12	9	179	98	81

※令和7年5月1日現在 教職員数は本務者のみ

資料：学校基本調査

86. 義務教育施設の状況

(単位：㎡、室)

区 分	小 学 校		中 学 校	
	中村小	井ノ口小		
校 地 面 積	18,474	15,506	18,423	
校舎面積	鉄筋	5,393	4,124	5,279
	鉄骨木造	43	52	220
	計	5,436	4,176	5,499
教室等	普 通	8	9	9
	特 別	13	10	15
	そ の 他	24	19	22
屋 内 運 動 場	鉄骨 1,024	鉄筋 943	鉄骨 1,000 付属室鉄筋 116	
格 技 場	-	-	鉄骨 502	
プール・付属ハウス	25m×6コース	25m×6コース	25m×6コース	
	鉄筋 100	鉄筋 100	コンクリートブロック 104	
テニスコート	-	-	軟式3面	

※令和7年5月1日現在 ※中学校の校舎面積には部室を含む

資料：教育課

87. こども園の概況

(単位：クラス、人)

区 分	学級数	教 職 員 数			園 児 数									
		総数	男	女	総 数			3歳児		4歳児		5歳児		認可 定員
					計	男	女	男	女	男	女	男	女	
令和3年度	4	12	1	11	81	37	44	14	9	12	14	11	21	179
令和4年度	4	11	1	10	84	44	40	15	16	15	9	14	15	179
令和5年度	4	15	1	14	75	40	35	8	9	17	16	15	10	179
令和6年度	4	13	1	12	70	37	33	12	8	7	9	17	16	179
令和7年度	3	13	2	11	55	30	25	7	8	15	8	8	9	179

※各年度5月1日現在 教職員数は本務者のみ

資料：学校基本調査

88. 小学校の概況

(単位：クラス、人)

区 分	学級数	教職員数			児 童 数															
		総数	男	女	総 数			1 学年		2 学年		3 学年		4 学年		5 学年		6 学年		
					計	男	女	男	女	男	女	男	女	男	女	男	女	男	女	
総 数	令和3年度	17	31	12	19	355	178	177	22	30	27	27	28	25	41	23	27	34	33	38
	令和4年度	16	30	11	19	344	172	172	24	30	23	30	27	29	29	26	42	23	27	34
	令和5年度	16	31	10	21	326	168	158	23	20	24	30	23	30	26	29	29	25	43	24
	令和6年度	16	30	9	21	305	152	153	31	21	23	20	24	30	22	29	25	28	27	25
	令和7年度	16	31	12	19	306	149	157	25	29	30	21	23	21	25	30	22	28	24	28
中村小学校	令和3年度	8	16	4	12	148	82	66	11	9	16	8	11	8	20	11	13	14	11	16
	令和4年度	8	16	5	11	144	86	58	13	9	12	9	16	8	12	8	20	11	13	13
	令和5年度	8	16	5	11	131	78	53	7	9	12	9	12	9	15	8	12	7	20	11
	令和6年度	8	16	5	11	124	70	54	14	12	7	9	12	9	12	9	14	8	11	7
	令和7年度	8	16	7	9	127	68	59	9	11	14	12	7	10	12	9	12	9	14	8
井ノ口小学校	令和3年度	9	15	8	7	207	96	111	11	21	11	19	17	17	21	12	14	20	22	22
	令和4年度	8	14	6	8	200	86	114	11	21	11	21	11	21	17	18	22	12	14	21
	令和5年度	8	15	5	10	195	90	105	16	11	12	21	11	21	11	21	17	18	23	13
	令和6年度	8	14	4	10	181	82	99	17	9	16	11	12	21	10	20	11	20	16	18
	令和7年度	8	15	5	10	179	81	98	16	18	16	9	16	11	13	21	10	19	10	20

※各年度5月1日現在 教職員数は本務者のみ

資料：学校基本調査

89. 中学校の概況

(単位：クラス、人)

区 分	学級数	教 職 員 数			生 徒 数									
		総 数	男	女	総 数			1 学年		2 学年		3 学年		
					計	男	女	男	女	男	女	男	女	
令和3年度	10	24	13	11	248	116	132	44	46	35	45	37	41	
令和4年度	10	24	13	11	235	111	124	32	34	44	47	35	43	
令和5年度	9	23	12	11	218	101	117	26	33	31	36	44	48	
令和6年度	10	21	13	8	195	100	95	41	24	28	33	31	38	
令和7年度	11	21	12	9	179	98	81	28	24	42	24	28	33	

※各年度5月1日現在 教職員数は本務者のみ

資料：学校基本調査

90. 中学校生徒の進路状況

(単位：人、%)

区 分	卒業 者			生 徒 数										進学率	就職率
	総数	男	女	進学者		教育訓練機 関等 入学者		就職者		無業者・ その他		就職 進学者 (再掲)			
				男	女	男	女	男	女	男	女	男	女		
令和2年度	71	35	36	35	36	-	-	-	-	-	-	-	-	100.0	-
令和3年度	78	37	41	37	41	-	-	-	-	-	-	-	-	100.0	-
令和4年度	78	35	43	35	43	-	-	-	-	-	-	-	-	100.0	-
令和5年度	92	44	48	44	46	-	-	-	-	-	-	-	-	100.0	-
令和6年度	69	31	38	31	38	-	-	-	-	-	-	-	-	100.0	-

※進学者には専修学校（高等課程）を含む

資料：学校基本調査

91. 中井町農村環境改善センター利用状況

区 分		多目的 ホール	相談室	和 室 研修室	研修室Ⅰ	研修室Ⅱ
令和4年度	件 数	690	227	177	203	307
	延人員	7,657	2,252	1,798	1,652	5,832
令和5年度	件 数	718	215	215	225	301
	延人員	8,102	1,143	982	1,316	4,778
令和6年度	件 数	775	241	237	221	349
	延人員	9,256	2,201	1,667	1,472	6,357

※研修室Ⅱの件数、延人員は研修室Ⅰ・Ⅱ同時利用含む

資料：生涯学習課

92. 中井町農村環境改善センター図書室蔵書冊数

分 類		冊 数	分 類		冊 数
総 数		20,875	芸 術		1,444
総 記		169	言 語		208
哲 学		512	文 学		5,550
歴 史		1,300	郷 土 資 料		757
社 会 科 学		953	児 童		4,463
自 然 科 学		717	絵 本		2,857
技 術		1,150	紙 芝 居		305
産 業		490			

※令和6年度末現在

資料：生涯学習課

93. 井ノ口公民館利用状況

(単位：件、人)

区 分		音楽室	調 理 実習室	工芸室	研修室 1・2	和 室	講 堂
令和4年度	件 数	98	14	146	261	165	393
	延人員	1,130	130	1,043	2,768	1,195	5,948
令和5年度	件 数	121	18	93	308	208	386
	延人員	1,316	224	784	3,530	1,482	6,531
令和6年度	件 数	92	19	148	317	234	397
	延人員	1,163	277	1,321	3,895	1,861	6,732

資料：井ノ口公民館

94. 井ノ口公民館図書室蔵書冊数

(単位：冊)

分 類	冊 数	分 類	冊 数
総 数	26,768	芸 術	1,448
総 記	393	言 語	245
哲 学	298	文 学	7,160
歴 史	1,217	郷 土 資 料	596
社 会 科 学	1,329	児 童	6,763
自 然 科 学	867	絵 本	4,529
技 術	1,281	紙 芝 居	254
産 業	388		

※令和6年度末現在

資料：井ノ口公民館

96. 県・町指定重要文化財

【国登録記念物】

種 別	名 称	所 管 ～ 場 所	指 定 日
登 録 記 念 物	震 生 湖	中井町境別所・秦野市今泉	R 3. 3. 26

【県指定天然記念物】

種 別	名 称	所 管 ～ 場 所	指 定 日
天 然 記 念 物	中 井 の ^{えんじゆ} 槐	中 井 町 雑 色 226	S 33. 6. 2

【町指定重要文化財物】

種 別	名 称	所 管 ～ 場 所	指 定 日
無 形 文 化 財	鷺 の 舞	五 所 八 幡 宮	S 52. 4. 1
有 形 民 俗 文 化 財	山 車 (彫物も含む)	半 分 形 自 治 会	〃
〃	山 車 (彫物も含む)	大 久 保 自 治 会	〃
〃	山 車 (彫物も含む)	遠 藤 ・ 北 田 ・ 五 所 宮 ・ 久 所 自 治 会	〃
〃	山 車 (彫物も含む)	藤 沢 自 治 会	〃
無 形 民 俗 文 化 財	五 所 宮 囃 子	宮 本 地 区 保 存 会	〃
〃	五 所 宮 囃 子	藤 沢 地 区 保 存 会	S 53. 11. 1
〃	五 所 宮 囃 子	田 中 地 区 保 存 会	S 54. 4. 1
〃	五 所 宮 囃 子	半 分 形 地 区 保 存 会	S 54. 12. 1
〃	五 所 八 幡 宮 奏 楽	奏 楽 保 存 会	S 60. 4. 1
有 形 文 化 財 (彫 刻)	木 造 十 一 面 観 音 坐 像	大 久 保 自 治 会	〃
〃	木 造 大 日 如 来 坐 像	半 分 形 自 治 会	〃
〃	木 造 薬 師 如 来 立 像	泰 翁 寺	〃
〃	木 造 阿 弥 陀 三 尊 像	境 別 所 自 治 会	〃
有 形 文 化 財 (工 芸)	五 所 八 幡 宮 の 梵 鐘	五 所 八 幡 宮	〃
〃	米 倉 寺 の 梵 鐘	米 倉 寺	〃
有 形 文 化 財 (彫 刻)	米 倉 寺 本 堂 大 間 正 面 及 び 内 陣 の 欄 間 彫 刻 六 基	米 倉 寺	〃
有 形 文 化 財 (建 造 物)	米 倉 一 族 墓 石 供 養 塔 十 基	米 倉 寺	〃
〃	雑 色 下 庭 道 祖 神	雑 色 自 治 会	H 9. 6. 1
〃	半 分 形 谷 戸 庭 道 祖 神	半 分 形 自 治 会	〃
〃	半 分 形 沖 庭 道 祖 神	半 分 形 自 治 会	〃
〃	鴨 沢 中 庭 道 祖 神	鴨 沢 自 治 会	〃
〃	古 怒 田 道 祖 神	古 怒 田 自 治 会	〃
〃	仙 元 塔	古 怒 田 自 治 会	R 6. 4. 1
有 形 文 化 財 (歴 史 資 料)	垂 揺 球 儀 「正 時 版 符 天 機」	江 戸 民 具 街 道	H 11. 8. 18

※令和6年度末現在

資料:生涯学習課

14. 財政

96. 一般会計歳入歳出決算額（令和6年度）

歳入構成比(単位:%)

歳入決算額4,971,400千円

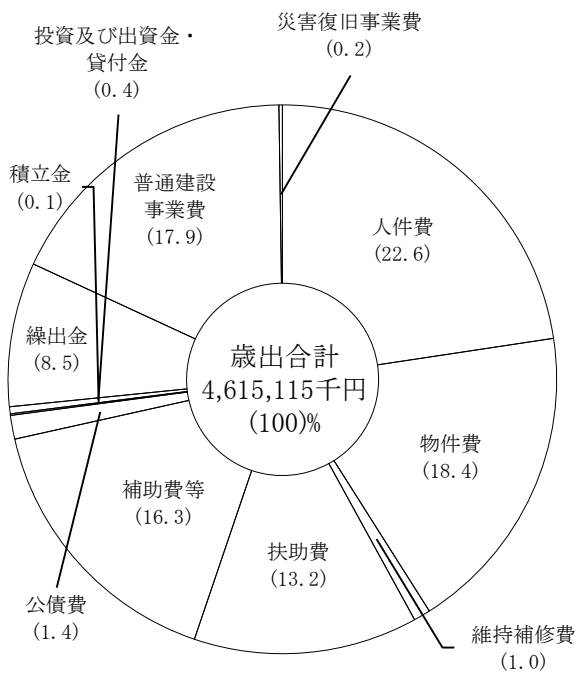
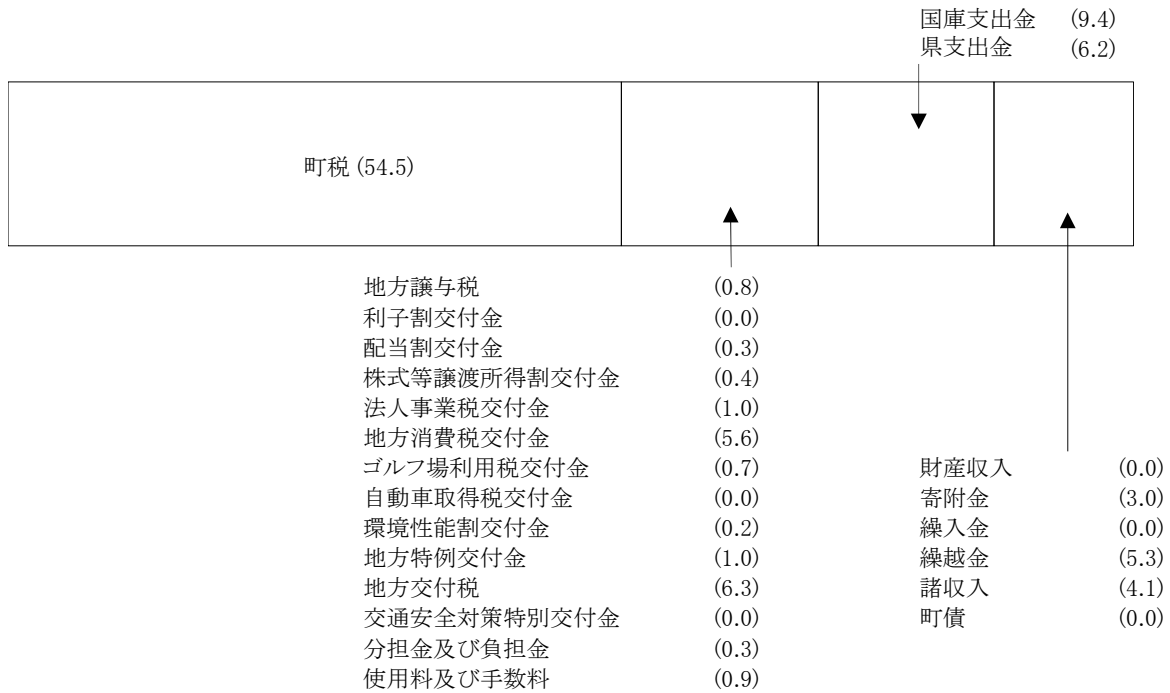

性質別歳出内訳

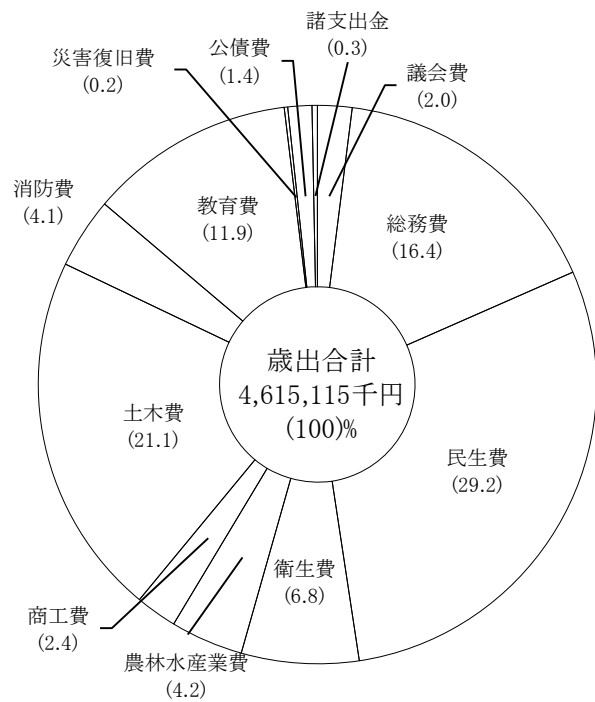

目的別歳出内訳

資料：企画課

97. 会計別歳入決算額

区 分	令和6年度			令和5年度		
	決算額	構成比	伸率	決算額	構成比	伸率
歳入総額	8,002,546	100.0	1.5	7,884,267	100.0	2.7
一般会計	4,971,400	62.1	4.1	4,774,660	60.6	3.7
特別会計	3,031,146	37.9	△ 2.5	3,109,607	39.4	1.3
国民健康保険	1,034,023	12.9	△ 11.8	1,171,830	14.9	8.4
介護保険	952,766	11.9	3.8	918,063	11.6	△ 0.1
後期高齢者医療	206,900	2.6	19.4	173,250	2.2	4.4
下水道	496,707	6.2	1.4	489,946	6.2	△ 11.4
上水道	340,750	4.3	△ 4.4	356,518	4.5	1.3

98. 会計別歳出決算額

区 分	令和6年度			令和5年度		
	決算額	構成比	伸率	決算額	構成比	伸率
歳出総額	7,483,113	100.0	2.1	7,332,177	100.0	4.0
一般会計	4,615,115	61.7	4.6	4,411,732	60.2	5.0
特別会計	2,867,998	38.3	△ 1.8	2,920,445	39.8	2.5
国民健康保険	1,024,175	13.7	△ 12.0	1,163,859	15.9	8.4
介護保険	924,259	12.3	3.9	889,675	12.1	0.9
後期高齢者医療	206,295	2.8	19.7	172,309	2.4	3.9
下水道	466,227	6.2	4.4	446,581	6.1	△ 5.5
上水道	247,042	3.3	△ 0.4	248,021	3.4	△ 2.7

(単位：千円、%)

令和4年度			令和3年度			令和2年度		
決算額	構成比	伸率	決算額	構成比	伸率	決算額	構成比	伸率
7,676,618	100.0	△ 1.7	7,811,990	100.0	△ 10.1	8,690,720	100.0	22.0
4,606,143	60.0	△ 0.9	4,649,620	59.5	△ 16.6	5,574,017	64.1	38.2
3,070,475	40.0	△ 2.9	3,162,370	40.5	1.5	3,116,703	35.9	0.9
1,080,543	14.1	△ 7.0	1,162,101	14.9	2.5	1,133,968	13.0	△ 4.0
918,924	12.0	4.6	878,843	11.2	1.2	868,123	10.0	2.8
165,966	2.2	2.4	162,093	2.1	5.7	153,416	1.8	15.4
553,257	7.2	△ 3.8	575,193	7.4	△ 0.7	579,045	6.7	6.7
351,785	4.6	△ 8.4	384,140	4.9	0.5	382,151	4.4	△ 1.6

資料：企画課・税務町民課・健康課・上下水道課

(単位：千円、%)

令和4年度			令和3年度			令和2年度		
決算額	構成比	伸率	決算額	構成比	伸率	決算額	構成比	伸率
7,052,191	100.0	△ 1.4	7,150,442	100.0	△ 12.8	8,196,687	100.0	23.0
4,203,332	59.6	△ 1.5	4,267,598	59.7	△ 20.2	5,346,930	65.2	41.5
2,848,859	40.4	△ 1.2	2,882,844	40.3	1.2	2,849,757	34.8	△ 1.3
1,073,753	15.2	△ 7.4	1,159,220	16.2	4.8	1,105,843	13.5	△ 5.6
881,512	12.5	6.8	825,428	11.5	△ 1.1	835,002	10.2	1.5
165,798	2.4	3.2	160,637	2.3	9.0	147,434	1.8	11.6
472,775	6.7	△ 0.4	474,838	6.6	△ 4.9	499,381	6.1	2.0
255,021	3.6	△ 2.9	262,721	3.7	0.2	262,097	3.2	△ 3.1

資料：企画課・税務町民課・健康課・上下水道課

99. 一般会計歳入決算額

区 分	令和6年度			令和5年度		
	決算額	構成比	伸率	決算額	構成比	伸率
総 額	4,971,400	100.0	4.1	4,774,660	100.0	3.7
町 税	2,711,234	54.5	1.5	2,672,177	56.0	3.8
地 方 譲 与 税	40,776	0.8	1.6	40,132	0.8	2.3
利 子 割 交 付 金	559	0.0	45.2	385	0.0	△ 6.1
配 当 割 交 付 金	12,793	0.3	34.6	9,501	0.2	14.9
株式等譲渡所得割交付金	18,288	0.4	74.0	10,508	0.2	65.9
法 人 事 業 税 交 付 金	50,259	1.0	7.1	46,913	1.0	△ 27.2
地 方 消 費 税 交 付 金	280,086	5.6	4.8	267,262	5.6	△ 1.6
ゴルフ場利用税交付金	34,803	0.7	△ 4.4	36,419	0.8	9.5
自動車取得税交付金	0	0.0	△ 100.0	325	0.0	100.0
環境性能割交付金	11,331	0.2	12.3	10,092	0.2	16.5
地 方 特 例 交 付 金	47,139	1.0	596.6	6,767	0.1	△ 0.7
地 方 交 付 税	313,097	6.3	△ 3.6	324,770	6.8	83.1
交通安全対策特別交付金	1,601	0.0	△ 0.4	1,608	0.0	△ 11.3
分 担 金 及 び 負 担 金	13,914	0.3	20.0	11,597	0.2	3.7
使 用 料 及 び 手 数 料	43,115	0.9	△ 6.6	46,145	1.0	3.0
国 庫 支 出 金	464,610	9.4	△ 8.0	505,103	10.6	△ 3.0
県 支 出 金	308,901	6.2	12.3	275,087	5.8	△ 7.2
財 産 収 入	1,862	0.0	31.1	1,420	0.0	△ 3.5
寄 附 金	150,704	3.0	10.6	136,313	2.9	26.3
繰 入 金	-	-	-	-	-	-
繰 越 金	262,929	5.3	△ 13.2	302,811	6.3	△ 3.0
諸 収 入	203,399	4.1	193.4	69,325	1.5	△ 41.4
町 債	-	-	-	-	-	-

(単位：千円、%)

令和4年度			令和3年度			令和2年度		
決算額	構成比	伸率	決算額	構成比	伸率	決算額	構成比	伸率
4,606,143	100.0	△ 0.9	4,649,620	100.0	△ 16.6	5,574,017	100.0	38.2
2,574,724	55.9	2.7	2,506,171	53.9	△ 4.0	2,609,343	46.8	△ 1.8
39,232	0.9	0.4	39,060	0.8	1.6	38,447	0.7	0.3
410	0.0	△ 30.3	588	0.0	△ 17.3	711	0.0	△ 0.7
8,268	0.2	△ 5.9	8,782	0.2	46.1	6,013	0.1	△ 9.0
6,335	0.1	△ 43.3	11,165	0.2	57.2	7,103	0.1	79.1
64,420	1.4	△ 7.1	69,340	1.5	45.8	47,556	0.9	-
271,713	5.9	2.7	264,689	5.7	7.4	246,540	4.4	16.6
33,254	0.7	4.3	31,877	0.7	13.4	28,101	0.5	△ 15.7
83	0.0	100.0	0	0.0	△ 100.0	11	0.0	△ 99.9
8,666	0.2	18.0	7,346	0.1	7.4	6,842	0.1	103.9
6,818	0.2	△ 88.3	58,187	1.3	441.2	10,752	0.2	△ 57.3
177,413	3.9	△ 12.7	203,180	4.4	496.1	34,086	0.6	42.1
1,812	0.0	△ 8.4	1,979	0.0	4.0	1,902	0.0	11.6
11,187	0.2	△ 10.9	12,550	0.3	27.6	9,834	0.2	△ 54.4
44,817	1.0	0.9	44,417	1.0	3.4	42,970	0.8	△ 17.6
520,937	11.3	△ 26.4	707,795	15.2	△ 50.1	1,417,992	25.5	412.6
296,308	6.4	△ 10.5	330,983	7.1	△ 2.5	339,406	6.1	24.3
1,471	0.0	△ 64.6	4,156	0.1	△ 96.3	111,092	2.0	5,462.9
107,919	2.3	5.6	102,215	2.2	△ 46.2	189,888	3.4	169.9
-	-	-	0	0.0	△ 100.0	500	0.0	-
312,022	6.8	76.2	177,087	3.8	△ 13.0	203,627	3.7	2.8
118,334	2.6	73.9	68,053	1.5	8.3	62,812	1.1	△ 30.0
-	-	-	0	0.0	△ 100.0	158,489	2.8	374.5

資料：企画課

100. 一般会計歳出決算額（目的別）

区 分	令和6年度			令和5年度		
	決算額	構成比	伸率	決算額	構成比	伸率
総額	4,615,115	100.0	4.6	4,411,732	100.0	5.0
議会費	90,480	2.0	3.7	87,290	2.0	△ 0.3
総務費	759,273	16.4	△ 18.7	933,457	21.2	7.3
民生費	1,346,212	29.2	12.4	1,197,469	27.1	3.5
衛生費	313,069	6.8	△ 16.9	376,647	8.5	△ 8.9
農林水産業費	195,052	4.2	19.5	163,241	3.7	△ 10.6
商工費	111,836	2.4	△ 11.2	125,970	2.9	△ 21.8
土木費	975,030	21.1	17.0	833,308	18.9	26.4
消防費	189,638	4.1	△ 5.7	201,170	4.5	2.3
教育費	547,230	11.9	32.5	413,020	9.4	13.1
災害復旧費	7,029	0.2	100.0	-	-	-
公債費	65,767	1.4	△ 13.8	76,293	1.7	△ 1.6
諸支出金	14,499	0.3	274.9	3,867	0.1	△ 88.3

101. 一般会計歳出決算額（性質別）

区 分	令和6年度			令和5年度		
	決算額	構成比	伸率	決算額	構成比	伸率
総額	4,615,115	100.0	4.6	4,411,732	100.0	5.0
消費的経費	3,303,532	71.5	5.5	3,129,913	70.9	△ 0.2
人件費	1,045,663	22.6	6.6	980,704	22.2	2.1
物件費	851,665	18.4	1.1	842,326	19.1	2.8
維持補修費	47,574	1.0	46.7	32,432	0.7	51.9
扶助費	607,210	13.2	16.6	520,782	11.8	5.4
補助費等	751,420	16.3	△ 0.3	753,669	17.1	△ 10.5
投資的経費	833,169	18.1	37.2	607,260	13.8	40.5
普通建設事業費	826,140	17.9	36.0	607,260	13.8	40.5
災害復旧費	7,029	0.2	100.0	-	-	-
その他	478,414	10.4	△ 29.1	674,559	15.3	6.3
公債費	65,767	1.4	△ 13.8	76,293	1.7	△ 1.6
繰出金	393,141	8.5	3.9	378,322	8.6	7.6
積立金	2,667	0.1	△ 98.7	203,218	4.6	9.6
投資及び貸付資金	16,839	0.4	0.7	16,726	0.4	△ 15.5

(単位：千円、%)

令和4年度			令和3年度			令和2年度		
決算額	構成比	伸率	決算額	構成比	伸率	決算額	構成比	伸率
4,203,332	100.0	△ 1.5	4,267,598	100.0	△ 20.2	5,346,930	100.0	41.5
87,542	2.1	△ 3.2	90,446	2.1	0.4	90,051	1.7	2.1
869,669	20.7	15.8	750,827	17.6	△ 62.7	2,010,703	37.6	137.0
1,157,297	27.5	△ 10.3	1,290,042	30.2	12.6	1,146,183	21.4	2.9
413,610	9.8	6.0	390,043	9.1	39.9	278,844	5.2	10.8
182,657	4.3	△ 27.3	251,358	5.9	5.2	238,972	4.5	29.0
161,078	3.8	47.1	109,483	2.6	△ 28.5	153,069	2.9	90.6
659,097	15.7	△ 12.3	751,457	17.6	19.6	628,087	11.7	8.6
196,614	4.7	△ 2.5	201,569	4.7	△ 36.9	319,686	6.0	36.0
365,318	8.7	4.9	348,311	8.2	△ 15.8	413,741	7.7	23.5
-	-	-	-	-	-	-	-	-
77,524	1.9	△ 1.6	78,793	1.9	24.4	63,332	1.2	3.2
32,926	0.8	524.9	5,269	0.1	23.6	4,262	0.1	56.3

資料：企画課

(単位：千円、%)

令和4年度			令和3年度			令和2年度		
決算額	構成比	伸率	決算額	構成比	伸率	決算額	構成比	伸率
4,203,332	100.0	△ 1.5	4,267,598	100.0	△ 20.2	5,346,930	100.0	41.5
3,136,711	74.6	2.0	3,075,826	72.1	△ 22.2	3,953,868	73.9	55.4
960,213	22.8	0.5	955,470	22.4	△ 0.4	959,645	17.9	15.1
819,214	19.5	17.5	697,239	16.3	△ 9.8	773,177	14.5	△ 2.4
21,345	0.5	△ 34.8	32,726	0.8	17.9	27,764	0.5	△ 7.3
494,026	11.8	△ 22.1	634,044	14.9	35.6	467,443	8.7	2.6
841,913	20.0	11.3	756,347	17.7	△ 56.2	1,725,839	32.3	298.9
432,194	10.3	△ 29.4	612,503	14.4	21.8	502,855	9.4	71.4
432,194	10.3	△ 29.4	612,503	14.4	21.8	502,855	9.4	71.4
-	-	-	-	-	-	-	-	-
634,427	15.1	9.5	579,269	13.5	△ 34.9	890,207	16.7	△ 5.5
77,524	1.8	△ 1.6	78,793	1.8	24.4	63,332	1.2	3.2
351,717	8.4	0.5	349,982	8.2	△ 6.6	374,877	7.0	△ 44.3
185,386	4.4	43.6	129,094	3.0	△ 69.8	427,998	8.0	120.4
19,800	0.5	△ 7.5	21,400	0.5	△ 10.8	24,000	0.5	71.4

資料：企画課

102. 町税決算額

区 分	令和6年度			令和5年度		
	決 算 額	歳 入 総額に 占める 構成比	伸 率	決 算 額	歳 入 総額に 占める 構成比	伸 率
総 額	2,711,234	54.5%	1.5	2,672,177	53.8%	3.8
町 民 税	1,114,039	22.4%	9.9	1,013,309	20.4%	19.0
個 人	450,328	9.1%	△ 8.0	489,508	9.8%	1.6
法 人	663,711	13.4%	26.7	523,801	10.5%	41.8
固 定 資 産 税	1,441,784	29.0%	△ 3.8	1,499,151	30.2%	△ 4.2
土 地	455,381	9.2%	△ 0.3	456,631	9.2%	△ 0.5
家 屋	595,090	12.0%	△ 4.5	622,807	12.5%	△ 2.9
償 却 資 産	391,129	7.9%	△ 6.8	419,558	8.4%	△ 9.7
交 付 金	184	0.0%	18.7	155	0.0%	△ 12.9
軽 自 動 車 税	42,851	0.9%	3.3	41,482	0.8%	1.6
町 た ば こ 税	112,560	2.3%	△ 4.8	118,235	2.4%	0.5
砂 利 採 取 税	0.0	-	-	0.0	-	-

(単位：千円、%)

令和4年度			令和3年度			令和2年度		
決算額	歳入 総額に 占める 構成比	伸率	決算額	歳入 総額に 占める 構成比	伸率	決算額	歳入 総額に 占める 構成比	伸率
2,574,724	51.8%	2.7	2,506,171	50.0%	△ 4.0	2,609,343	46.8%	△ 1.8
851,243	17.1%	△ 7.6	921,093	20.0%	△ 3.6	955,177	17.1%	△ 6.5
481,829	9.7%	△ 1.7	490,394	10.0%	△ 2.5	503,012	9.0%	2.4
369,414	7.4%	△ 14.2	430,699	10.0%	△ 4.7	452,165	8.1%	△ 14.7
1,564,946	31.5%	8.9	1,437,492	30.0%	△ 5.1	1,515,252	27.2%	1.2
459,069	9.2%	△ 2.1	468,899	10.0%	△ 1.4	475,681	8.5%	△ 1.6
641,173	12.9%	7.5	596,219	10.0%	△ 7.3	642,877	11.6%	1.2
464,526	9.3%	24.8	372,198	10.0%	△ 6.1	396,519	7.1%	4.7
178	0.0%	1.1	176	0.0%	0.6	175	0.0%	△ 12.1
40,841	0.8%	7.7	37,926	0.0%	2.0	37,186	0.7%	11.1
117,694	2.4%	7.3	109,660	0.0%	7.8	101,728	1.8%	△ 2.9
0.0	-	-	0	-	-	0	-	-

資料：税務町民課

15. 行政・選挙・議会

103. 戸籍関係事務取扱件数

(単位：件)

区 分	令和6年度	令和5年度	令和4年度	令和3年度	令和2年度
総数	344	399	416	352	387
出生	49	60	66	66	62
認知	1	2	1	1	2
養子縁組	4	8	10	9	10
養子縁離	4	0	6	1	0
婚姻	65	68	73	80	91
離婚	20	20	21	11	16
親権・後見・後見補佐	2	0	0	0	0
死亡	141	160	176	142	134
復氏	0	0	1	0	0
姻族関係終了	0	0	0	0	0
入籍	14	23	8	6	20
分籍	2	4	1	1	2
帰化	0	0	0	0	0
転籍	27	42	39	29	38
訂正・更正	3	4	3	3	2
戸籍77条の2	9	7	7	1	4
その他の	3	1	4	2	6

※戸籍法第77条の2…離婚の際称していた氏を届出により称すること。

資料：税務町民課

104. 選挙人名簿登録者数

(単位：人)

区 分	総 数	男	女
平成28年度	8,084	4,052	4,032
平成29年度	8,060	4,056	4,004
平成30年度	7,998	4,038	3,960
令和元年度	7,953	4,011	3,942
令和2年度	7,898	4,001	3,897
令和3年度	7,781	3,919	3,862
令和4年度	7,739	3,894	3,845
令和5年度	7,646	3,845	3,801
令和6年度	7,579	3,815	3,764
令和7年度	7,527	3,777	3,750
第1投票区	3,035	1,512	1,523
第2投票区	3,963	1,983	1,980
第3投票区	529	282	247

※各年度9月定時登録者数

資料：選挙管理委員会

105. 選挙執行状況

(単位：人、%)

区 分		当日有権者数			投 票 者 数			投 票 率		
		計	男	女	計	男	女	計	男	女
衆議院議員										
(小選挙区)	21. 8.30	8,187	4,086	4,101	5,919	2,942	2,977	72.30	72.00	72.59
(比例代表)		8,187	4,086	4,101	5,917	2,941	2,976	72.27	71.98	72.57
(小選挙区)	24. 12.16	8,022	3,997	4,025	5,115	2,564	2,551	63.76	64.15	63.38
(比例代表)		8,022	3,997	4,025	5,114	2,563	2,551	63.75	64.12	63.38
(小選挙区)	26. 12.14	7,979	3,979	4,000	4,400	2,242	2,158	55.14	56.35	53.95
(比例代表)		7,979	3,979	4,000	4,400	2,242	2,158	55.14	56.35	53.95
(小選挙区)	29. 10.22	8,045	4,045	4,000	4,703	2,362	2,341	58.46	58.39	58.53
(比例代表)		8,045	4,045	4,000	4,703	2,362	2,341	58.46	58.39	58.53
(小選挙区)	3. 10.31	7,761	3,905	3,856	4,578	2,281	2,297	58.99	58.41	59.57
(比例代表)		7,761	3,905	3,856	4,576	2,279	2,297	58.36	59.57	58.96
(小選挙区)	6. 10.27	7,577	3,802	3,775	4,277	2,153	2,124	56.45	56.63	56.26
(比例代表)		7,577	3,802	3,775	4,277	2,153	2,124	56.45	56.63	56.26
参議院議員										
(選挙区)	19. 7.29	8,212	4,133	4,079	4,698	2,348	2,350	57.21	56.81	57.61
(比例代表)		8,212	4,133	4,079	4,698	2,348	2,350	57.21	56.81	57.61
(選挙区)	22. 7.11	8,165	4,072	4,093	4,612	2,331	2,281	56.48	57.24	55.73
(比例代表)		8,165	4,072	4,093	4,612	2,331	2,281	56.48	57.24	55.73
(選挙区)	25. 7.21	8,028	4,010	4,018	4,550	2,286	2,264	56.68	57.01	56.35
(比例代表)		8,028	4,010	4,018	4,550	2,286	2,264	56.68	57.01	56.35
(選挙区)	28. 7.10	8,068	4,042	4,026	4,539	2,281	2,258	56.26	56.43	56.09
(比例代表)		8,068	4,042	4,026	4,538	2,280	2,258	56.25	56.41	56.09
(選挙区)	1. 7.21	7,961	4,020	3,941	3,962	1,990	1,972	49.77	49.50	50.04
(比例代表)		7,961	4,020	3,941	3,962	1,990	1,972	49.77	49.50	50.04
(選挙区)	4. 7.10	7,732	3,886	3,846	4,262	2,133	2,129	55.12	54.89	55.36
(比例代表)		7,732	3,886	3,846	4,262	2,133	2,129	55.12	54.89	55.36
(選挙区)	7. 7.20	7,528	3,774	3,754	4,456	2,257	2,199	59.19	59.80	58.58
(比例代表)		7,528	3,774	3,754	4,454	2,255	2,199	59.17	59.75	58.58
県知事										
	23. 4.10	8,060	4,008	4,052	3,650	1,819	1,831	45.29	45.38	45.19
	27. 4.12	7,896	3,939	3,957	2,450	1,253	1,197	31.03	31.81	30.25
	31. 4. 7	7,877	3,974	3,903	3,012	1,514	1,498	38.24	38.10	38.38
	5. 4. 9	7,597	3,817	3,780	2,434	1,226	1,208	32.04	32.12	31.96
県議会										
	23. 4.10	8,251	4,117	4,134	無投票					
	27. 4.12	7,986	3,982	4,004	無投票					
	31. 4. 7	7,877	3,974	3,903	3,009	1,514	1,495	38.20	38.10	38.30
	5. 4. 9	7,686	3,870	3,816	無投票					
町長										
	14. 11. 3	8,116	4,117	3,999	5,570	2,675	2,895	68.63	64.51	72.42
	18. 10.29	8,334	4,206	4,128	無投票					
	22. 10.31	8,098	4,034	4,064	5,456	2,625	2,831	67.37	65.07	69.66
	26. 11. 9	7,907	3,946	3,961	5,099	2,489	2,610	64.49	63.08	65.89
	30. 10.22	7,995	4,037	3,958	無投票					
	4. 10.30	7,663	3,850	3,813	4,708	2,287	2,421	61.44	59.4	63.49
町議会										
	19. 4.22	8,299	4,186	4,113	無投票					
	23. 4.24	8,051	4,000	4,051	5,351	2,587	2,764	66.46	64.68	68.23
	27. 4.26	7,894	3,938	3,956	4,337	2,091	2,246	54.94	53.10	56.77
	31. 4.21	7,872	3,968	3,904	4,564	2,225	2,339	57.98	56.07	59.91
	5. 4.23	7,592	3,813	3,779	4,374	2,146	2,228	57.61	56.28	58.96

※無投票の場合の当日有権者数は、当該選挙の選挙時選挙人名簿登録者数とする。

106. 議会の状況

区 分	本 会 議			審 議 件 数		常任委員会 開催数	傍聴人数
	定例会	臨時会	会期日数	議案件数	請願件数		
	回	回	日	件	件	回	人
平成 19 年	4	2	35	64	0	31	79
平成 20 年	4	0	30	68	0	40	114
平成 21 年	4	4	33	63	0	38	116
平成 22 年	4	1	33	64	0	20	109
平成 23 年	4	4	36	50	0	21	144
平成 24 年	4	1	31	67	1	20	142
平成 25 年	4	2	32	62	0	15	110
平成 26 年	4	0	34	55	0	15	133
平成 27 年	4	1	31	66	0	15	152
平成 28 年	4	2	33	62	0	19	120
平成 29 年	4	2	31	58	0	14	77
平成 30 年	4	2	33	64	0	14	70
令和 元年	4	2	31	60	0	14	111
令和 2 年	4	4	34	77	0	18	33
令和 3 年	4	6	36	71	1	15	19
令和 4 年	4	3	35	57	0	13	27
令和 5 年	4	5	35	64	0	16	61
令和 6 年	4	7	37	82	0	23	71
令和 7 年	4	2	32	71	0	19	89

資料：議会事務局

107. 行政機構図

令和7年4月1日現在

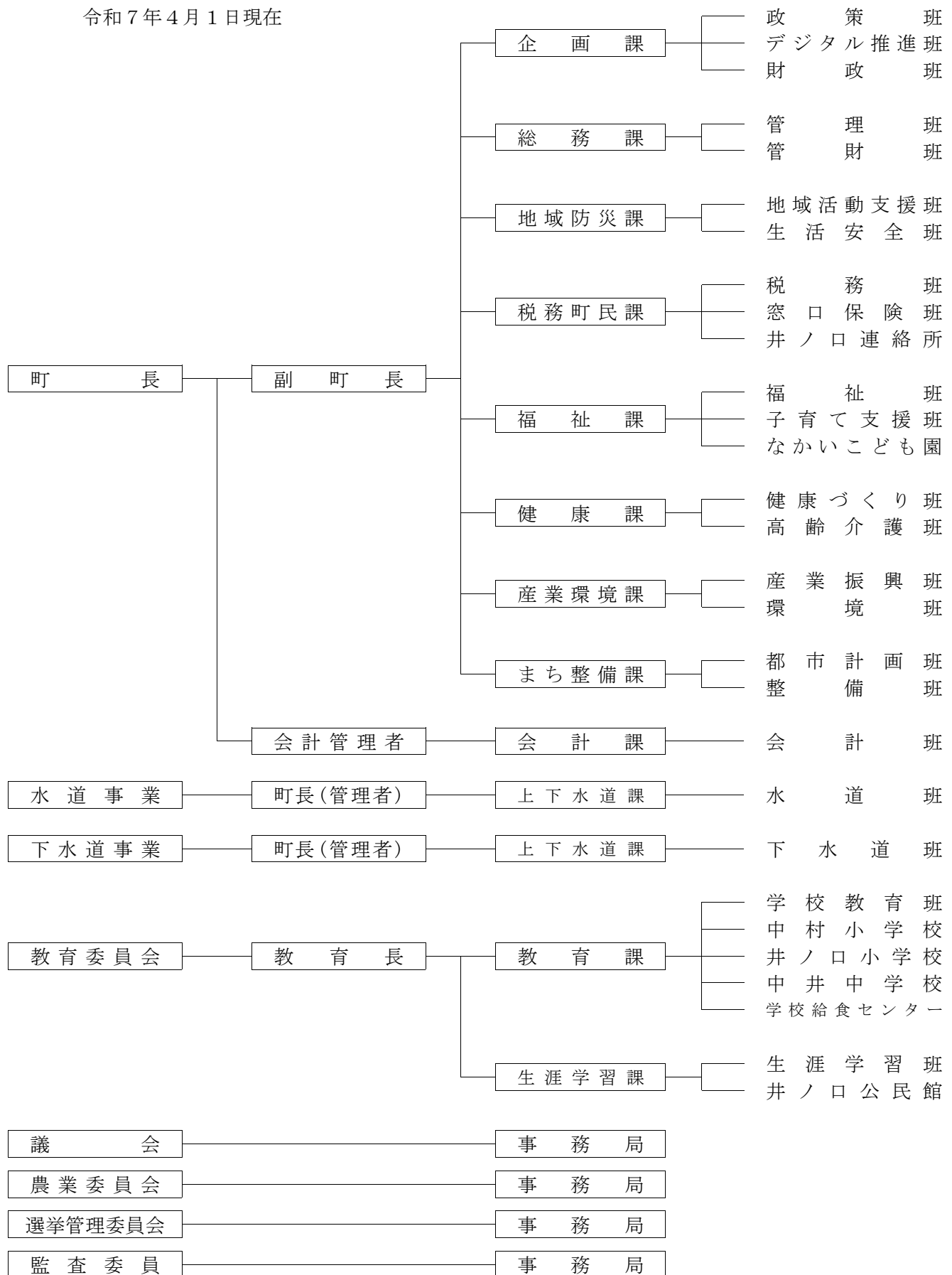

108. 職員配置表

(単位：人)

区 分	総 数			一般行政職	技能労務職
	計	男	女		
総 数	(内3 外2) 107 [9]	(内1 外2) 65 [8]	(内2) 42[1]	- 106	- 1
企 画 課	7(外1)	6(外1)	1	7	-
総 務 課	12(内3)	6(内1)	6(内2)	12	-
地 域 防 災 課	6	5	1	6	-
税 務 町 民 課	12	4	8	12	-
福 祉 課	7	2	5	7	-
な かい こ ど も 園	11	2	9	11	-
健 康 課	9	4	5	9	-
産 業 環 境 課	8	6	2	8	-
ま ち 整 備 課	8(外1)	8(外1)	-	8	-
上 下 水 道 課	7	7	-	7	-
会 計 課	2	1	1	2	-
教 育 課	5	4	1	5	-
小 ・ 中 学 校	1	-	1	-	1
給 食 セ ン タ ー	[2]	[1]	[1]	-	-
生 涯 学 習 課	6	5	1	6	-
井 ノ 口 公 民 館	2	2	-	2	-
議 会 事 務 局	2 [1]	1 [1]	1	2	-
農 業 委 員 会	1 [1]	1 [1]	-	1	-
選 挙 管 理 委 員 会	1 [3]	1 [3]	-	1	-
監 査 事 務 局	[2]	[2]	-	-	-

令和7年4月1日現在

(内) 内は、県等への派遣職員数で職員数に含む。

(外) 内は、県等からの派遣職員数で職員数に含めない。

[] 内は、兼務職員数



里都まち♥なかい

中井町統計書

令和7年（2025年）版
令和8年（2026年）3月発行

編集・発行 中井町

問 合 せ 中井町地域防災課地域活動支援班

〒259-0197 神奈川県足柄上郡中井町比奈窪56

TEL 0465-81-1110 FAX 0465-81-1443

E-MAIL chiiki@town.nakai.kanagawa.jp

ここに掲載されているデータは中井町ホームページからPDF形式でダウンロードできます。

URL <https://www.town.nakai.kanagawa.jp>

